

សៀវភៅរំលឹកមេរៀនគណិតវិទ្យា

«ថ្នាក់ទី 1 ~ 3»

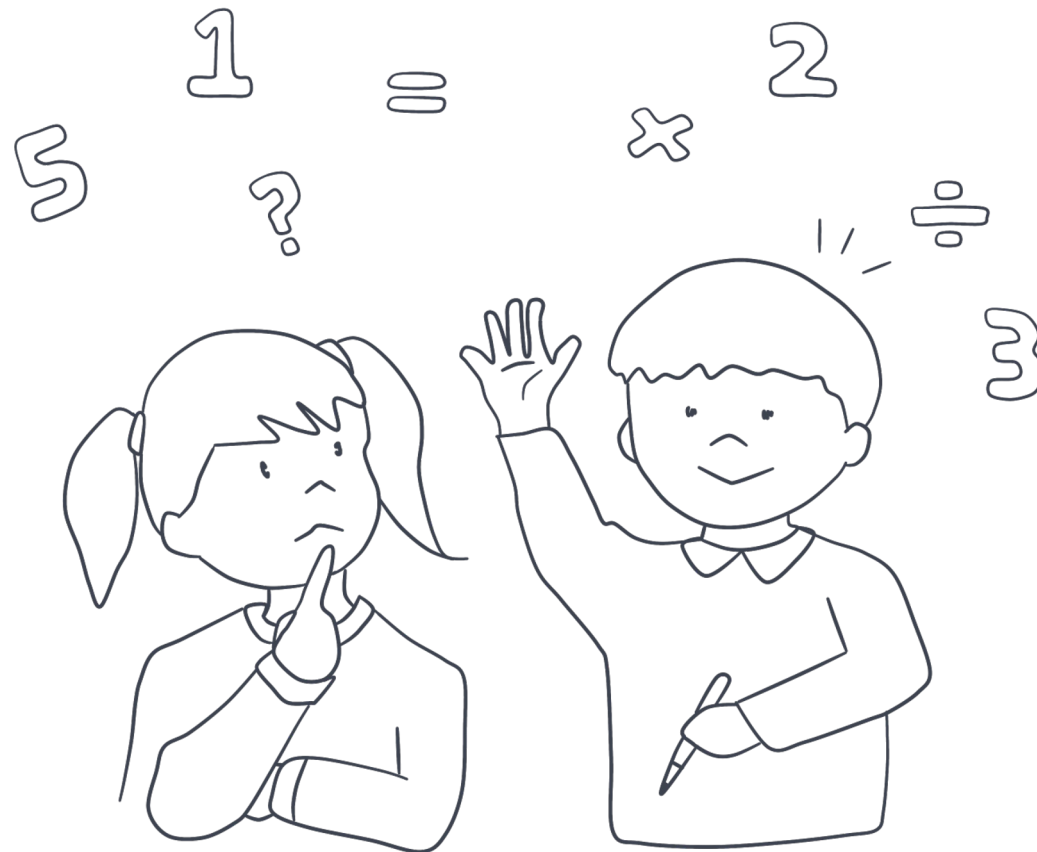



ចំនួន

ឈ្មោះ ៖

ចំណុចសំខាន់

«ខ្ទង់» ជាអ្វី...?

«ខ្ទង់» ដូចជាបន្ទប់សម្រាប់ដាក់លេខចូល

ក្នុងមួយខ្ទង់អាចដាក់បានតែមួយលេខប៉ុណ្ណោះ

បើកើនឡើង 1 លើសពី 9 នៅខាងធ្វេងខ្ទង់ត្រូវកើនឡើងមួយ (2.9 → 10 នេះហៅថា «ត្រាទុក»)

«ខ្ទង់រាយ» បង្ហាញថា «មួយ» មានចំនួនប៉ុន្មាន «ខ្ទង់ដប់» បង្ហាញថា «ដប់» មានចំនួនប៉ុន្មាន

ដប់	រាយ
2	9

កើនឡើង 1

✓	ដប់	រាយ
	3	0

×	ដប់	រាយ
	2	10

ដប់	រាយ
3	0

ដប់	រាយ
3	4

ចំណោទ ចូរសរសេរចំនួនខាងក្រោមត្រូវតាមរូបភាព

កី. →

ដប់	រាយ

 →

ខ. →

ដប់	រាយ

 →

«0» មានន័យថា «អស់មានតំលៃទេ»
មិនសរសេរ «0» នៅមុខខ្ទង់ដែលមានចំនួនជំរាងគេ
ប៉ុន្តែអាចសរសេរ «0» នៅខាងក្រោយខ្ទង់
(ឧ. X 053)

គី. →

ដប់	រាយ

 → ខ្ទង់អាចកើនឡើងដោយគ្មានកំណត់
ទោះបីជាខ្ទង់កើនឡើង របៀបគិតគឺដូចគ្នា

412897482318...

ឃ. →

ដប់	រាយ

 →

លំហាត់

១. ចូរសរសេរចំនួនខាងក្រោមឲ្យបានត្រឹមត្រូវតាមរូបភាព

កី.

ខ.

គី.

ឃ.

២. ចូរសរសេររបៀបអាននៃចំនួនលេខខាងក្រោម

កី. 68 _____ ខ. 44 _____

គី. 125 _____ ឃ. 552 _____

ង. 302 _____ ច. 800 _____

«0» សុំសូមិនអានទេ

មួយខ្ទង់ដាក់បានមួយលេខ

→

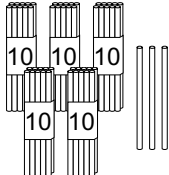

១. ចូរសរសេរចំនួនខាងក្រោមឲ្យបានត្រឹមត្រូវតាមរូបភាព

ក. 

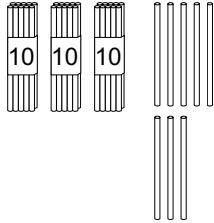
ខ. 

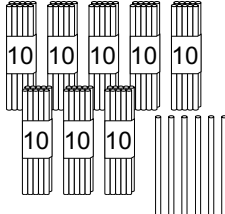
គ. 

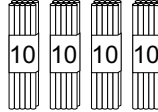
ឃ. 

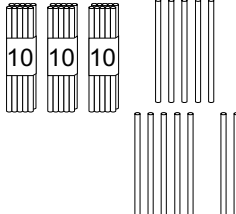
ង. 

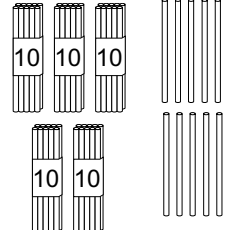
ច. 

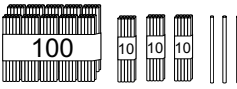
ឆ. 

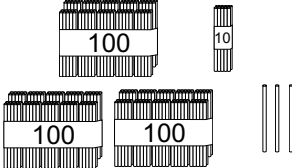
ជ. 

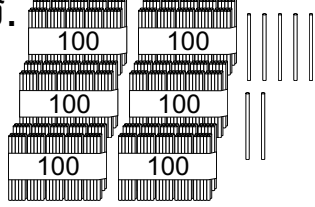
ឈ. 

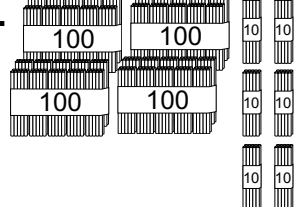
ញ. 

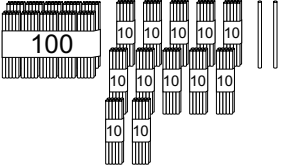
ដ. 

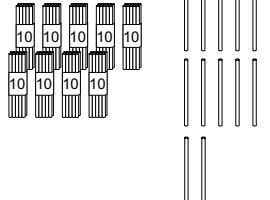
ប. 

២. ចូរសរសេររបៀបអាននៃចំនួនលេខខាងក្រោម

- ក. 35 _____
- ខ. 58 _____
- គ. 124 _____
- ឃ. 318 _____
- ង. 204 _____
- ច. 320 _____
- ឆ. 500 _____
- ជ. 878 _____

10 ដប់	40 វិសៃសិប	70 ចិតសិប
20 ម្ភៃ	50 ហាសិប	80 ប៉ៃតសិប
30 សាមសិប	60 ហុកសិប	90 កៅសិប

២

វិធីបូក ①

ឈ្មោះ ៖ _____

ពេលផ្សំគ្នាចំនួននិងចំនួន ឬក៏អោយចំនួនកើនឡើង
យើងប្រើប្រាស់ «វិធីបូក»



ចំណោទ ① ចូរគណនា

ក. $2+3=$

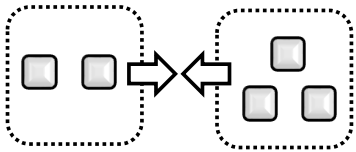

ខ. $13+2=$

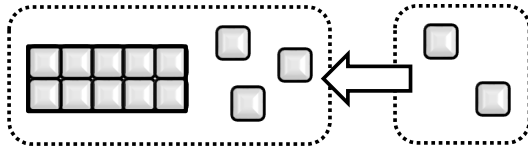

ចំណោទ ② ចូរគិតអំពី $9+4$

ក. ចូរបំពេញចំនួននៅក្នុង

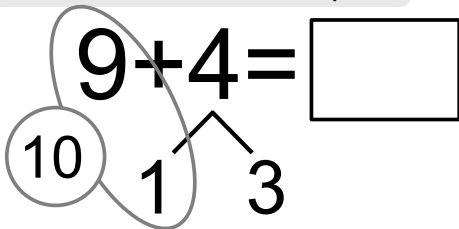

ពេលមានត្រាទុក
ដំបូងគួរបូកអោយទៅជា 10



១ ៖ 9 បូកបែប ទៀត ស្មើនឹង 10

២ ៖ បំបែក 4 ទៅជា និង

៣ ៖ 9 បូក ស្មើនឹង 10

៤ ៖ 10 បូក ស្មើនឹង

សាកសរសេរខ្លួនឯង!



លំហាត់

១. ចូរបូកចំនួនរួចបំពេញចន្លោះ

ក. $3+1=$

ខ. $2+5=$

គ. $10+2=$

ឃ. $10+8=$

ង. $12+3=$

ច. $13+5=$

២. ចូរបំពេញចំនួននៅក្នុង

ក. $8+3=$

ខ. $9+7=$

គ. $7+4=$

ឃ. $4+8=$

ង. $3+9=$

ច. $4+7=$

ជ. $7+6=$

ឆ. $5+8=$

ឈ. $2+9=$

ចូរចងចាំ ដើម្បីអោយបានចំនួន 10 យើងបូកចំនួនប៉ុន្មាននិងប៉ុន្មាន?

1 និង 9 ស្មើនឹង 10

4 និង 6 ស្មើនឹង 10

2 និង 8 ស្មើនឹង 10

5 និង 5 ស្មើនឹង 10

3 និង 7 ស្មើនឹង 10

ដើម្បីបូកអោយទៅជាចំនួន 10 អោយបានលឿនហែស
ចូរចាំវិធីនេះ



ឈ្មោះ

២

កិច្ចការផ្ទះ

ឈ្មោះ ៖ _____



១. ចូរបូកចំនួនរួចបំពេញចន្លោះ

- | | | |
|------------|------------|------------|
| ក. $1+3=$ | ខ. $2+3=$ | គ. $2+6=$ |
| ឃ. $7+2=$ | ង. $4+0=$ | ច. $0+8=$ |
| ឆ. $9+1=$ | ជ. $8+2=$ | ឈ. $5+5=$ |
| ញ. $10+2=$ | ដ. $10+7=$ | ឋ. $5+10=$ |
| ឌ. $12+2=$ | ឍ. $14+3=$ | ន. $6+12=$ |

២. ចូរបំពេញចំនួននៅក្នុង □

- + 9 = 10
- + 8 = 10
- + 7 = 10
- + 6 = 10
- + 5 = 10

- + 4 = 10
- + 3 = 10
- + 2 = 10
- + 1 = 10
- + 0 = 10

៣. ចូរបូកចំនួនរួចបំពេញចន្លោះ

- | | | |
|---------------|---------------|---------------|
| ក. $8+4=$
 | ខ. $9+6=$
 | គ. $7+5=$
 |
| ឃ. $9+7=$
 | ង. $8+7=$
 | ច. $7+4=$
 |
| ឆ. $2+9=$
 | ជ. $4+8=$
 | ឈ. $6+9=$
 |
| ញ. $5+8=$
 | ដ. $4+7=$
 | ឋ. $7+8=$
 |
| ឌ. $8+6=$ | ឍ. $6+9=$ | ណ. $3+8=$ |
| ត. $5+8=$ | ប. $9+8=$ | ទ. $7+6=$ |
| ឍ. $6+6=$ | ន. $4+7=$ | ប. $9+9=$ |

៣

វិធីបូក ②

ឈ្មោះ ៖ _____

ចំណោទ ①

ចូរគិតអំពី $25+14$

$$25 + 14 = \square$$

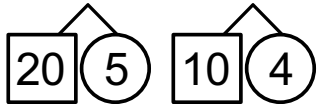

$$20 + 10 = 30$$

$$5 + 4 = 9$$



	ដប់	រាយ
	2	5
+	1	4

ពេលសរសេរតាមជួរឈរ យើងតម្រឹមខ្ទង់អោយបានត្រឹមត្រូវដោយប្រើក្រឡា ៖

ចំណុចសំខាន់

ពេលគណនា បើយើងគណនាតាមខ្ទង់ដូចគ្នា ងាយស្រួលគិត ៖

ពន្យល់

របៀបឆ្លើយ វិធីបូកចំនួនមានលេខ 2ខ្ទង់នឹង 2ខ្ទង់ដោយមានត្រាទុក

	3	7
+	2	8

$7+8=15$

	1	
	3	7
+	2	8
		5

$1+3+2=6$

	1	
	3	7
+	2	8
	6	5

នៅខ្ទង់រាយមានត្រាទុក ៖

កុំអោយភ្លេចសរសេរត្រាទុកនៅខ្ទង់ដប់

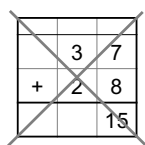

កុំភ្លេចបូកត្រាទុក!

ចំណុចសំខាន់

ចាំបាច់ត្រូវបូកចាប់ពីខ្ទង់រាយ

លំហាត់ ចូរបូកចំនួនរួចបំពេញចន្លោះ

ក. $52+16$

ខ. $35+54$

គ. $30+24$

ឃ. $48+50$

ង. $40+30$

ប. $43+5$

ឆ. $23+68$

ជ. $35+18$

ឈ. $28+32$

ញ. $31+19$

ដ. $28+6$

ឋ. $5+65$

ប្រយ័ត្នចំពោះ «0» ដែលមិនឃើញ!!

	2	5
+		3

តើមួយណាត្រឹមត្រូវ?

	2	5
+	3	



១. ចូរបូកចំនួនរួចបំពេញចន្លោះ

ក. $32+13$

	3	2
+	1	3

ខ. $16+23$

គ. $42+33$

ឃ. $53+11$

ង. $40+16$

ប. $30+54$

ឆ. $25+70$

ជ. $13+40$

ឈ. $25+3$

ញ. $42+7$

ដ. $4+53$

ង. $6+72$

ឃ. $40+6$

ង. $4+80$

ឆ. $53+16$

ជ. $27+42$

២. ចូរបូកចំនួនរួចបំពេញចន្លោះ

ក. $17+19$

	1	7
+	1	9

ខ. $35+18$

គ. $16+49$

ឃ. $58+36$

ង. $29+33$

ប. $35+19$

ឆ. $57+14$

ជ. $52+39$

ឈ. $65+8$

ញ. $6+39$

ដ. $14+46$

ង. $72+18$

ឃ. $57+3$

ង. $7+33$

ឆ. $27+16$

ជ. $57+37$



វិធីបូក ③

ឈ្មោះ ៖

ទោះបីជាខ្លាំងកើនឡើង របៀបគិតដូចគ្នា 😊

ចំណោទ ① ចូរគណនា

ក. $227+352$

	2	2	7
+	3	5	2

ខ. $415+32$

	4	1	5
+		3	2

គ. $28+520$

		2	8
+	5	2	0

យើងគិតលេខចាប់ពីខ្លាំងណា...? 😊

ចំណុចសំខាន់

ទោះបីជាមានខ្លាំងរយ

យើងគិតលេខចាប់ពីខ្លាំងរាយតាមលំដាប់ តាមខ្លាំងនីមួយៗ 😊

ចំណោទ ② ចូរគណនា

ក. $176+336$

	1	7	6
+	3	3	6

ខ. $345+18$

	3	4	5
+		1	8

គ. $29+591$

		2	9
+	5	9	1

ពេលខ្លះ យើងត្រូវការធ្វើត្រាទុកច្រើនដង 😊

លំហាត់ ចូរបូកចំនួនរួចបំពេញចន្លោះ

ក. $312+74$

ខ. $53+421$

គ. $325+14$

ឃ. $243+625$

ង. $508+471$

ច. $350+237$

ឆ. $327+164$

ជ. $418+359$

ឈ. $187+706$

ញ. $134+592$

ដ. $743+65$

ប. $81+630$

ការរៀនអំពីវិធីបូក សូមបញ្ចប់ត្រឹមនេះ តើអ្នកចាំវិធីបូកហើយ?

ខ្ញុំគិតថាទោះបីជាមានខ្លាំង100 យើងអាចគណនាបូកបាន 😊

៣១



កិច្ចការផ្ទះ

ឈ្មោះ ៖ _____

១. ចូរបូកចំនួនរួចបំពេញចន្លោះ

ក. $245+33$

	2	4	5
+		3	3

ខ. $631+56$

គ. $45+334$

ឃ. $135+344$

ង. $405+343$

	5	0	8
+	4	7	1

ប. $231+543$

ឆ. $423+334$

ជ. $218+671$

ឈ. $187+706$

	1	8	7
+	7	0	6

ញ. $247+382$

ដ. $433+75$

ប៊. $93+530$

ខ. $268+605$

	2	6	8
+	6	0	5

ឃ. $332+491$

ឈ. $848+64$

គ. $181+619$

២. ចូរឆ្លើយចំណោទខាងក្រោម

ក. ប្អូនមានស្ករគ្រាប់ 123 គ្រាប់

បងប្រុសបានអោយស្ករគ្រាប់ថែម 36 គ្រាប់ទៅប្អូន

តើប្អូនមានស្ករគ្រាប់ទាំងអស់ចំនួនប៉ុន្មានគ្រាប់?

(ជួរដេក)

$123+36=$



(ជួរឈរ)

	1	2	3
+		3	6

ខ. នៅសារមន្ទីរមានមនុស្សធំ 233 នាក់ កូន 364 នាក់

តើសារមន្ទីរមានមនុស្សសរុបប៉ុន្មាននាក់?

(ជួរដេក)



(ជួរឈរ)

គ. មានផ្កាពណ៌ក្រហម 239 ដើម មានផ្កាពណ៌ស 364 ដើម

តើផ្កាទាំងអស់មានប៉ុន្មានដើម?

(ជួរដេក)



(ជួរឈរ)

ឃ. សប្តាហ៍មុន កូនសិស្សបានអានសៀវភៅរឿង 358 ទំព័រហើយ

សប្តាហ៍នេះ អាន 96 ទំព័រថែមទៀត

តើកូនសិស្សបានអានសៀវភៅរឿងអស់ប៉ុន្មានទំព័រហើយ?

(ជួរដេក)



(ជួរឈរ)

ទំព័រ

ចំណុចសំខាន់ យើងដឹង«ម៉ោងប៉ុន្មាន»ដោយមើល«ទ្រនិចខ្លី»

ទ្រនិចវែង គឺ ៣ ទ្រនិចខ្លី គឺ ម៉ោង

ក្រោកពីគេង ទៅសាលារៀន ម៉ោងរៀន

ម៉ោង 3 ម៉ោង ម៉ោង ម៉ោង

ចំណុចសំខាន់ ពេលទ្រនិចវែងសំដៅ«លេខ6» យើងហៅថា«ម៉ោង ០ កន្លះ»

ដូតទឹក ញ៉ាំបាយល្ងាច ចូលគេង

ម៉ោង 3 កន្លះ ម៉ោង ម៉ោង ម៉ោង

ទ្រនិចខ្លីនៅចន្លោះ៣និង៤

លំហាត់ ១. ចូរសរសេរម៉ោងតាមរូបខាងក្រោម

ក. ខ. គ. ឃ.

ម៉ោង ម៉ោង ម៉ោង ម៉ោង

ង. ច. ឆ. ជ.

ម៉ោង ម៉ោង ម៉ោង ម៉ោង

២. ចូរគូសទ្រនិចនាឡិកាតាមម៉ោងដែលមាន

ក. ម៉ោង 4 ខ. ម៉ោង 1 គ. ម៉ោង 7 កន្លះ ឃ. ម៉ោង 10 កន្លះ

ប្រយ័ត្ន!! ពេល«កន្លះ» យើងមើលទ្រនិចខ្លីហើយយក«លេខមុន»

ឧទាហរណ៍ ដូចរូបភាពខាងឆ្វេង យើងត្រូវនិយាយថា«7កន្លះ»

៧ កន្លះ

កិច្ចការផ្ទះ

ឈ្មោះ ៖



១. ចូរសរសេរម៉ោងតាមរូបខាងក្រោម

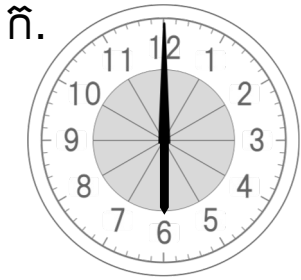

ម៉ោង

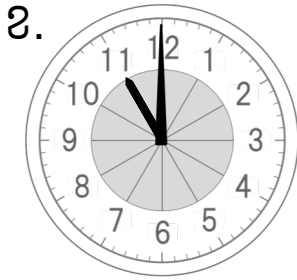

ម៉ោង

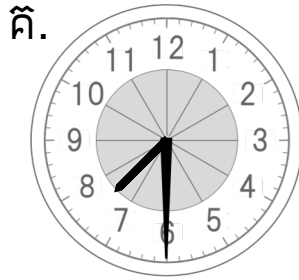

ម៉ោង

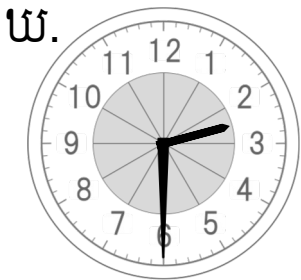

ម៉ោង

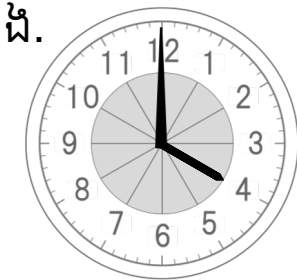

ម៉ោង

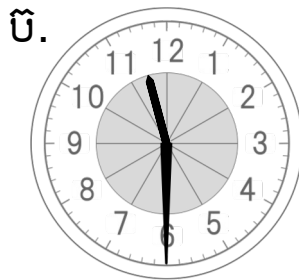

ម៉ោង

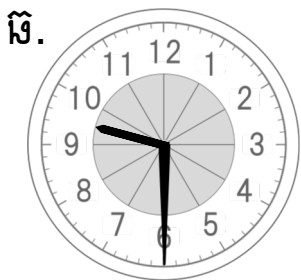

ម៉ោង

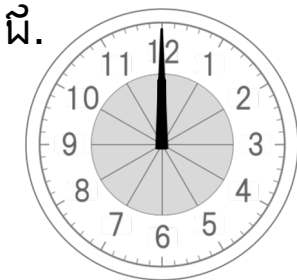

ម៉ោង

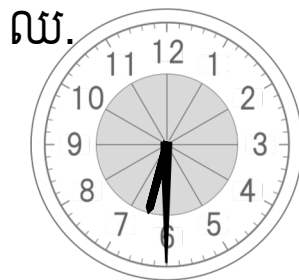

ម៉ោង

២. ចូរគូសទ្រនិចនាឡិកាតាមម៉ោងដែលមាន

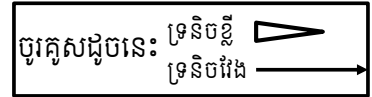

ក. ម៉ោង 3

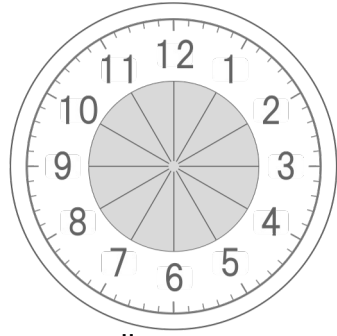

ខ. ម៉ោង 11

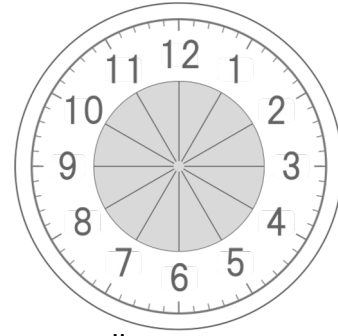

គ. ម៉ោង 7កន្លះ

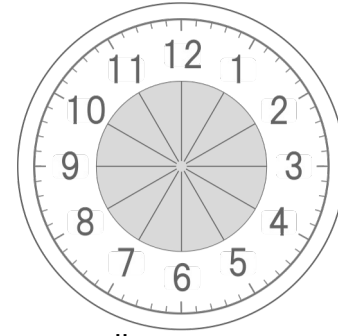

ឃ. ម៉ោង 1កន្លះ

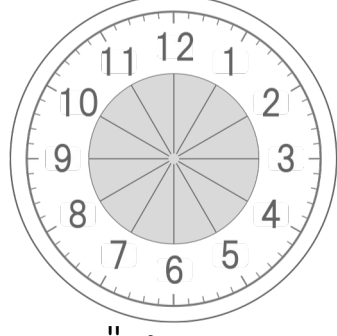

ង. ម៉ោង 1

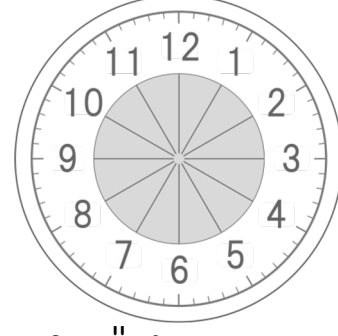

ច. ម៉ោង 11កន្លះ

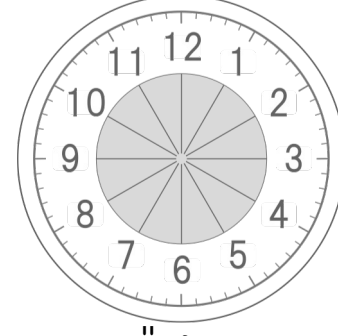

ឆ. ម៉ោង 12

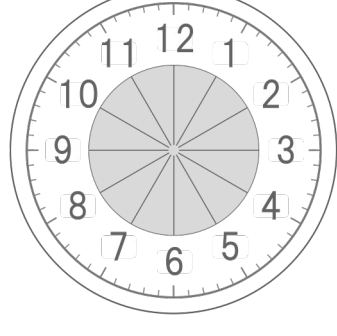

ជ. ម៉ោង 8កន្លះ

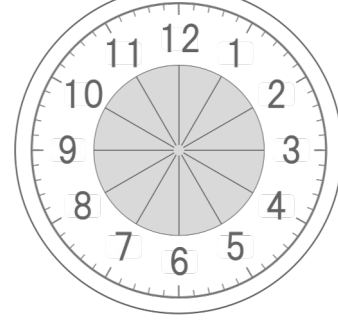

ឈ. ម៉ោង 12កន្លះ

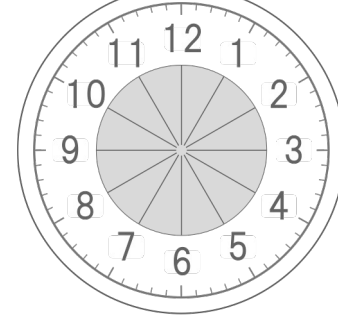

ចំណុចសំខាន់ យើងដឹង«ប៉ុន្មាននាទី»ដោយមើល«ទ្រនិចវែង»

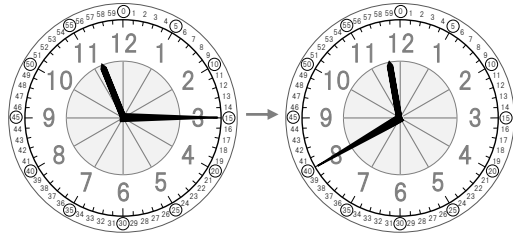
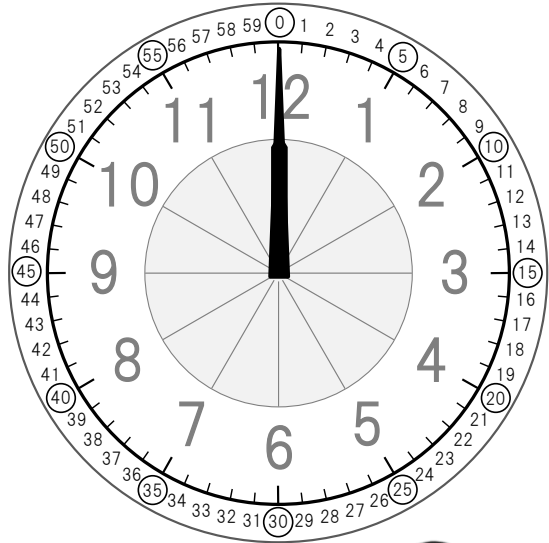

ម៉ោង 11 និង ___ នាទី ម៉ោង ___ និង ___ នាទី

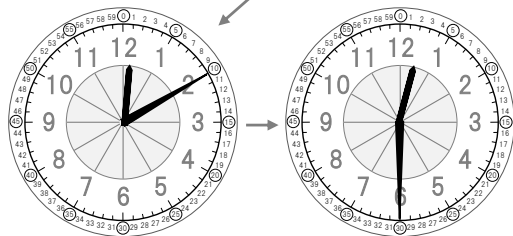

ម៉ោង ___ និង ___ នាទី ម៉ោង ___ និង ___ នាទី

1 ក្រិត 1 នាទី!



«កិន្ទ»មានន័យដូច 30 នាទី



ចំណោទ

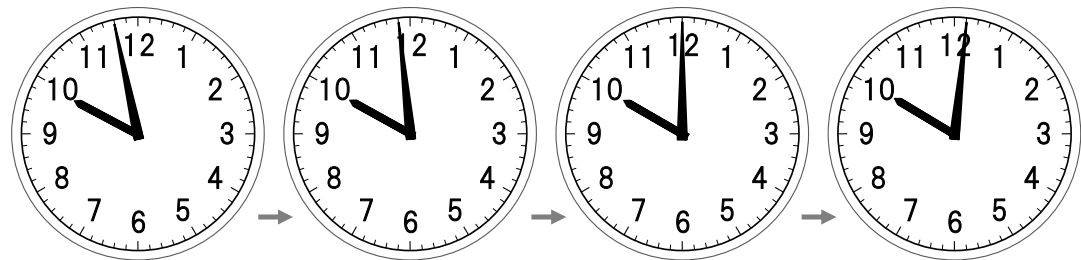

ម៉ោង ___ និង ___ នាទី ម៉ោង ___ និង ___ នាទី ម៉ោង ___ និង ___ នាទី ម៉ោង ___ និង ___ នាទី

លំហាត់ ១. ចូរបំពេញ«ប៉ុន្មាននាទី» នៅក្នុងប្រអប់នីមួយៗអោយបានត្រឹមត្រូវ

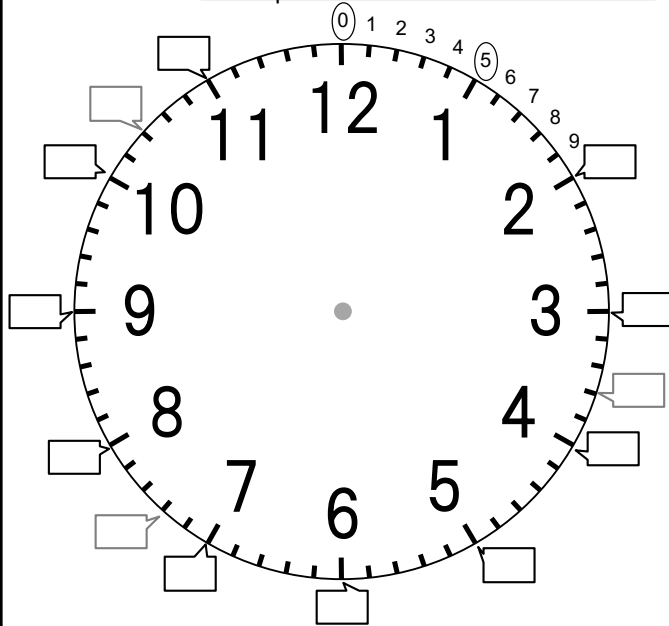

២. ចូរសរសេរម៉ោងនិងនាទី តាមរូបខាងក្រោម

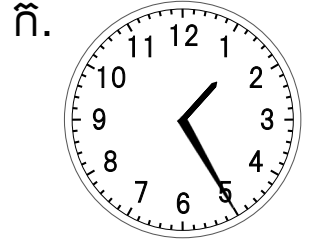

ម៉ោង ___ និង ___ នាទី

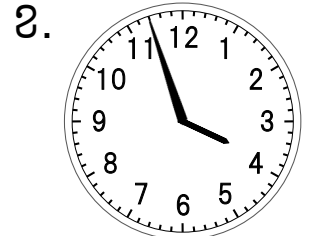

ម៉ោង ___ និង ___ នាទី

៣. ចូរគូសទ្រនិចវែង (ទ្រនិចនាទី)

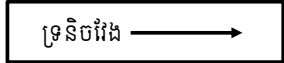

ក. ម៉ោង 5 និង 40 នាទី

ខ. ម៉ោង 9 និង 23 នាទី

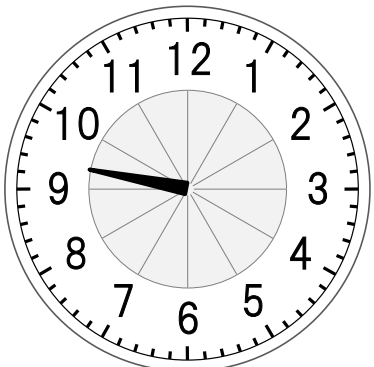
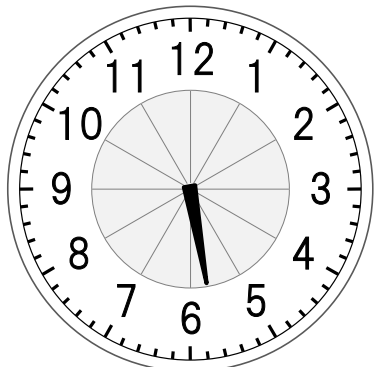

កិន្ទ



១. ចូរសរសេរម៉ោងតាមរូបខាងក្រោម

២. ចូរគូស ទ្រនិចវែង (ទ្រនិចនាទី)

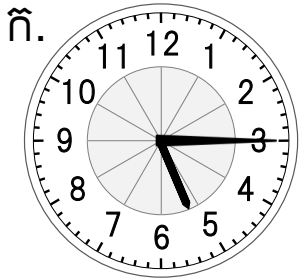

ម៉ោង ____ និង ____ នាទី

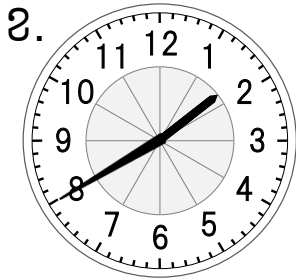

ម៉ោង ____ និង ____ នាទី

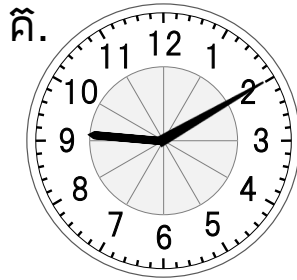

ម៉ោង ____ និង ____ នាទី

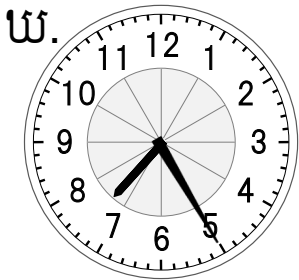

ម៉ោង ____ និង ____ នាទី

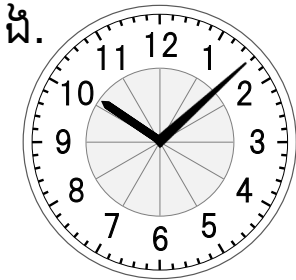

ម៉ោង ____ និង ____ នាទី

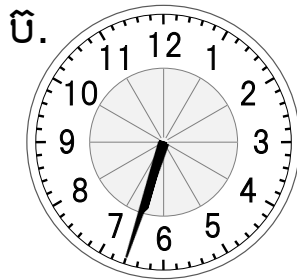

ម៉ោង ____ និង ____ នាទី

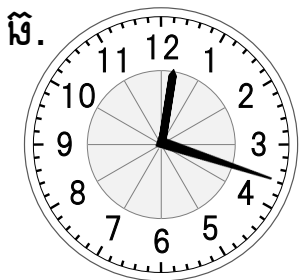

ម៉ោង ____ និង ____ នាទី

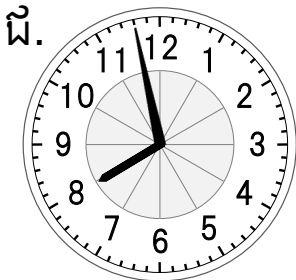

ម៉ោង ____ និង ____ នាទី

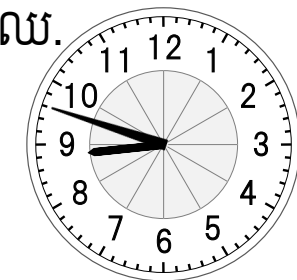

ម៉ោង ____ និង ____ នាទី

ក. ម៉ោង 2 និង 25 នាទី

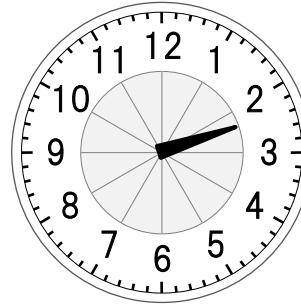

ខ. ម៉ោង 8 និង 10 នាទី

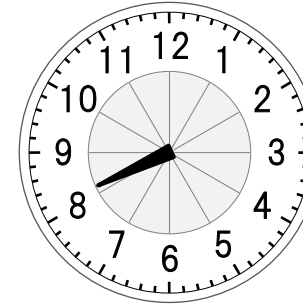

គ. ម៉ោង 10 និង 45 នាទី

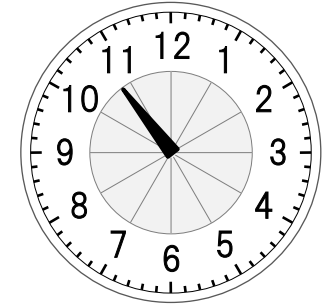

ឃ. ម៉ោង 6 និង 55 នាទី

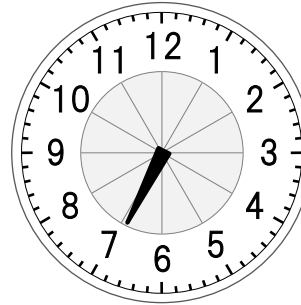

ង. ម៉ោង 3 និង 36 នាទី

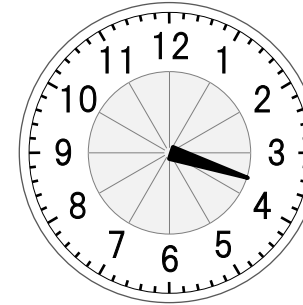

ច. ម៉ោង 7 និង 23 នាទី

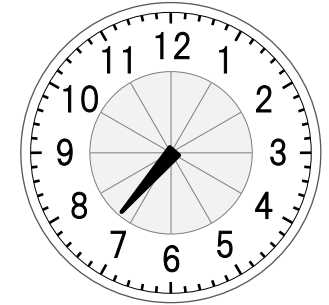

ឆ. ម៉ោង 11 និង 59 នាទី

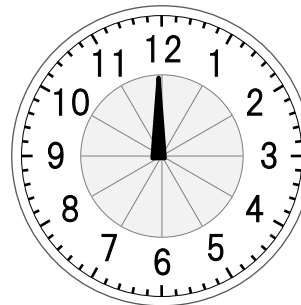

ជ. ម៉ោង 4 និង 47 នាទី

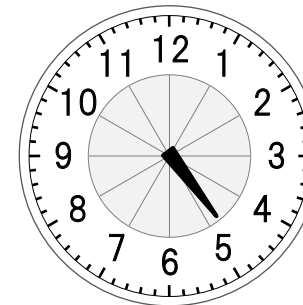

ឈ. ម៉ោង 1 និង 3 នាទី

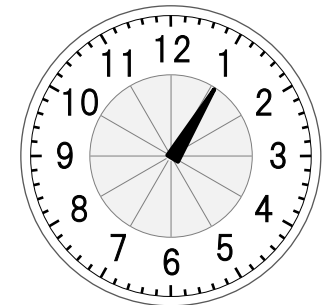



ពេលចង់ដឹងចំនួននៅសល់ ឬខុសគ្នារវាងចំនួននិងចំនួន យើងប្រើប្រាស់«វិធីដក» ៖

ចំណោទ① ចូរគណនា

ក. $8-3=$

ខ. $15-3=$

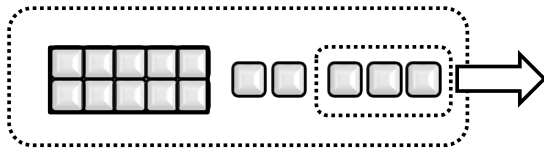
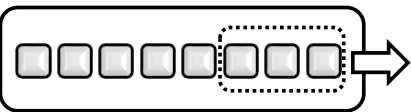

ចំណោទ② ចូរគិតអំពីរបៀបដោះស្រាយវិធីដក

វិធីទី១ ដកហើយបូក

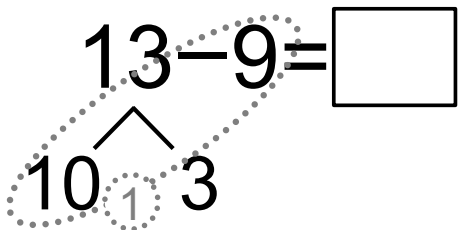

- ① ដក មិនបានទេ
- ② បំបែក 13 ទៅជា និង
- ③ 10 ដក ស្មើនឹង 1
- ④ បូក ស្មើនឹង 4

ដំបូងមើលខ្ទង់រាយសិន បើមិនអាចដកទេ ដកពី10

វិធីទី២ ដកហើយដក

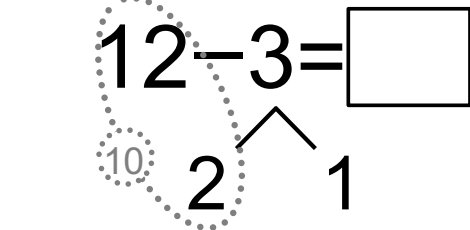

- ① ដក មិនបានទេ
- ② បំបែក 3 ទៅជា និង
- ③ 12 ដក ស្មើនឹង 10
- ④ ដក ស្មើនឹង 9

វិធីនេះជាវិធីបំបែកតួដកទី២ ៖

លំហាត់

១. ចូរដកចំនួនរួចបំពេញចន្លោះ

ក. $9-3=$ ខ. $8-6=$ គ. $13-3=$

ឃ. $17-7=$ ង. $17-5=$ ច. $18-2=$

២. ចូរបំពេញចំនួននៅក្នុង □

ក. $14-8=$ ខ. $12-7=$ គ. $15-9=$

ឃ. $13-4=$ ង. $11-2=$ ច. $14-6=$

ឆ. $13-5=$ ជ. $14-7=$ ឈ. $17-9=$

ចូរជ្រើសរើសវិធីមួយណាតាមចំណោទ បូកហើយដក? ឬក៏ ដកហើយដក?



ឈ្មោះ



១. ចូរដកចំនួនរួចបំពេញចន្លោះ

- ក. $3-1=$ ខ. $3-2=$ គ. $6-2=$
- ឃ. $7-2=$ ង. $9-3=$ ច. $8-0=$
- ឆ. $9-1=$ ជ. $8-2=$ ឈ. $5-5=$
- ញ. $10-2=$ ដ. $10-7=$ ឋ. $10-5=$
- ឌ. $12-2=$ ឍ. $14-3=$ ន. $17-3=$

២. ចូរបំពេញចំនួននៅក្នុង

- | | |
|----------------------------|----------------------------|
| $10 - \boxed{0} = \square$ | $10 - \boxed{5} = \square$ |
| $10 - \boxed{1} = \square$ | $10 - \boxed{6} = \square$ |
| $10 - \boxed{2} = \square$ | $10 - \boxed{7} = \square$ |
| $10 - \boxed{3} = \square$ | $10 - \boxed{8} = \square$ |
| $10 - \boxed{4} = \square$ | $10 - \boxed{9} = \square$ |

៣. ចូរបំពេញចំនួននៅក្នុង

វិធីទី១ ដកហើយបូក

- ក. $15-8=$ ខ. $16-9=$ គ. $17-8=$
- ឃ. $12-4=$ ង. $15-7=$ ច. $16-8=$

វិធីទី២ ដកហើយដក

- ក. $13-4=$ ខ. $17-8=$ គ. $14-5=$
- ឃ. $15-9=$ ង. $14-8=$ ច. $14-7=$
- ក. $11-2=$ ខ. $17-9=$ គ. $12-7=$
- ឃ. $16-8=$ ង. $13-6=$ ច. $18-9=$

ចំណោទ ① ចូរគិតអំពី 39-15

$$39 - 15 = \square$$

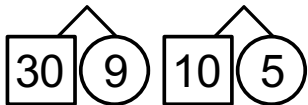

សរសេរ
តាមជួរឈរ

	ដប់	រាយ
	3	9
-	1	5

ពេលសរសេរតាមជួរឈរ

យើងតម្រឹមខ្ទង់អោយបានត្រូវដោយប្រើក្រឡា ៖

$$\boxed{30} - \boxed{10} = \boxed{20}$$

$$\boxed{9} - \boxed{5} = \boxed{4}$$

$$\boxed{20} + \boxed{4} = ?$$

ចំណុចសំខាន់ វិធីដកក៏ការគណនាតាមខ្ទង់ដូចគ្នាជាសំខាន់ដែរ

ពន្យល់ របៀបឆ្លើយ វិធីដកចំនួនមានលេខ 2 ខ្ទង់នឹង 2 ខ្ទង់ដោយមានខ្លឹ

	4	5
-	1	8

5-8 មិនបានទេ ៖

	3	10	15
	4	5	
-	1	8	
			7

ខ្លឹ 10 ពីខ្ទង់ដប់
15-8=7

	3	15
	4	5
-	1	8
	2	7

3-1=2
កុំភ្លេចថាបានអោយខ្លឹ 10
ទៅខ្ទង់រាយហើយ

ចំណុចសំខាន់ ចាំបាច់ត្រូវដកចាប់ពីខ្ទង់រាយ

ដូចគ្នាជាមួយវិធីបូក! ៖

លំហាត់ ចូរដកចំនួនរួចបំពេញចន្លោះ

ក. 58-27

	5	8
-	2	7

ខ. 88-16

គ. 37-27

ឃ. 67-64

ង. 50-30

ប. 56-3

ឆ. 52-35

ជ. 63-19

ឈ. 86-48

ញ. 61-56

ដ. 31-7

ប. 60-4

មិនត្រូវខ្លឹនៅពេលដែលមិនចាំបាច់

$$44 - 23$$

	4
-	2 3
	1 1

តើមួយណាត្រឹមត្រូវ?

	4	4
-	2	3
	2	1

ព្រលឹម



១. ចូរដកចំនួនរួចបំពេញចន្លោះ

ក. 47-23

	4	7
-	2	3

ខ. 67-25

គ. 98-64

ឃ. 49-27

ង. 89-75

ច. 77-47

ឆ. 38-32

ជ. 70-30

ឈ. 88-6

ញ. 39-4

ដ. 53-21

ប. 73-42

ខ. 58-23

គ. 75-35

ឃ. 89-82

ង. 96-42

២. ចូរដកចំនួនរួចបំពេញចន្លោះ

ក. 74-27

	7	4
-	2	7

ខ. 42-19

គ. 36-18

ឃ. 83-69

ង. 37-29

ច. 77-68

ឆ. 50-17

ជ. 70-39

ឈ. 52-9

ញ. 35-8

ដ. 50-4

ប. 80-8

ខ. 47-18

គ. 62-38

ឃ. 84-48

ង. 95-48



វិធីដក ③

ឈ្មោះ ៖



ទោះបីជាខ្លាំងកើនឡើង របៀបគិតដូចគ្នា 😊

ចំណោទ ① ចូរគណនា

ក. 342-31

	3	4	2
-		3	1

ខ. 895-75

	8	9	5
-		7	5

គ. 368-154

	3	6	8
-	1	5	4

ត្រូវការខ្ចីឬអត់? 😞

ចំណុចសំខាន់

ទោះបីជាមានខ្ទង់រយ

យើងគិតលេខចាប់ពីខ្ទង់រាយតាមលំដាប់ តាមខ្ទង់នីមួយៗ

ចំណោទ ② ចូរគណនា

ក. 483-27

	4	8	3
-		2	7

ខ. 638-271

	6	3	8
-	2	7	1

គ. 734-258

	7	3	4
-	2	5	8

ពេលខ្លះ យើងត្រូវការខ្ចីច្រើនដង 😞

លំហាត់ ចូរដកចំនួនរួចបំពេញចន្លោះ

ក. 276-45

	2	7	6
-		4	5

ខ. 576-73

គ. 876-565

ឃ. 923-520

ង. 519-206

ច. 463-37

ឆ. 138-62

ជ. 587-324

ឈ. 529-165

ញ. 865-287

ដ. 408-179

ប. 176-88

នៅពេលគណនា បើអ្នកប្រើវិធី«ដកហើយបូក»និងសុំគ្រប់គ្រាន់ហើយ

អ្នកមិនត្រូវការកែលេខទេ (មិនត្រូវការគណនា«10+ខ្ទង់រាយ»)

ឧទាហរណ៍

		4	12
	1	5	2
-	1	1	8
		3	4



		4	
	1	5	2
-	1	1	8
		3	4

ពីព្រោះ នៅពេលប្រើ«ដកហើយបូក»

យើងត្រូវការ10

ពិន្ទុ



កិច្ចការផ្ទះ

ឈ្មោះ ៖



១. ចូរដកចំនួនរួចបំពេញចន្លោះ

ក. 545-123

5	4	5
-	1	2 3

ខ. 652-232

គ. 464-262

ឃ. 586-522

ង. 874-23

ច. 285-45

ឆ. 428-128

ជ. 826-214

ឈ. 734-519

ញ. 385-118

ដ. 727-19

ប. 455-277

ឈ. 673-166

ញ. 285-9

ដ. 534-426

ប. 393-185

២. ចូរឆ្លើយអំពីចំណោទខាងក្រោម

ក. ពីផ្ទះទៅដល់ប្រៃសណីយ៍មានប្រវែង378ម៉ែត្រ បើដើរ133ម៉ែត្រហើយ នៅសល់ប៉ុន្មានម៉ែត្រ?

(ជួរដេក)

ម៉ែត្រ

(ជួរឈរ)

ខ. មានផ្តែ198ក្បាល នៅក្នុងនោះមានផ្តែឈ្មោល86ក្បាល តើផ្តែញីមានប៉ុន្មានក្បាល?

ក្បាល

(ជួរឈរ)

គ. ពូសំមានម្ចាស់351ផ្លែ គាត់លក់អស់138ផ្លែ តើគាត់នៅសល់ម្ចាស់ប៉ុន្មានផ្លែ?

ផ្លែ

(ជួរឈរ)

ឃ. នៅក្នុងសាលារៀនមានសិស្សប្រុសចំនួន245នាក់ និងសិស្សស្រីចំនួន283នាក់ សិស្សប្រុសនិងសិស្សស្រីមួយណាច្រើនជាង? ច្រើនជាងប៉ុន្មាននាក់?

ប្រុស

ស្រី

ច្រើនជាង

នាក់

(ជួរឈរ)

១០ ប្រៀបធៀប/បង្កត់

ចំណុចសំខាន់ ពេលយើងចង់បង្ហាញ លេខណាធំ លេខណាតូច
 ធំ > តូច យើងប្រើសញ្ញា « < , > »
 តូច < ធំ បើពេលលេខចំនួនស្មើគ្នា យើងប្រើសញ្ញា « = »

ចំណោទ ចូរប្រៀបធៀបលេខនិងលេខ ហើយចូរបំពេញសញ្ញា « < , > » ក្នុង □

ក. 412 □ 398

រយ	ដប់	រយ
4	1	2
3	9	8

បើយើងប្រៀបធៀប ចាប់ពីខ្ទង់ធំជាងគេ ងាយស្រួលយល់ ៖

ខ. 789 □ 798

រយ	ដប់	រយ
7	8	9
7	9	8

ពេលខ្ទង់រយស្មើគ្នា យើងដោះស្រាយ ដូចម្តេច? ៖

ចំណុចសំខាន់ បើខ្ទង់កើនឡើងច្រើន យើងពិបាកគណនា
 ដូច្នេះ ពេលយើងចង់ដឹងតែ «ប្រហែលប៉ុន្មាន?» យើងធ្វើអោយលេខចំនួនបង្កត់

ចំណោទ ចូរបង្កត់ចំនួន 1754ប្រហែលប៉ុន្មាន? ៖

បង្កត់ត្រឹមខ្ទង់.....

ពាន់

ពាន់	រយ	ដប់	រយ
1	7	5	4

→

ចុះ

ជិតដល់ 1000 ជិតដល់ 2000

ចម្លើយ

ពាន់	រយ	ដប់	រយ

រយ

ពាន់	រយ	ដប់	រយ
1	7	5	4

→

ចុះ

ជិតដល់ 1700 ជិតដល់ 1800

ចម្លើយ

ពាន់	រយ	ដប់	រយ

ដប់

ពាន់	រយ	ដប់	រយ
1	7	5	4

→

ចុះ

ជិតដល់ 1750 ជិតដល់ 1760

ចម្លើយ

ពាន់	រយ	ដប់	រយ

ឈ្មោះ ៖

លំហាត់ ១. ចូរបំពេញសញ្ញា « < , > , = » ក្នុង □

ក. 289 □ 307 ខ. 607 □ 602 គ. 91 □ 103
 ឃ. 170 □ 80+60 ង. 800 □ 850-50

២. ចូរសរសេរចម្លើយដែលលេខចំនួនអាចដាក់ក្នុង □ ទាំងអស់

ក.

3	6	7
---	---	---

 <

3	?	7
---	---	---

 ខ.

5	6	4
---	---	---

 >

5	6	?
---	---	---

៣. ចូរបំពេញតារាងអោយបានត្រឹមត្រូវដោយបង្កត់លេខចំនួន

	ពាន់	រយ	ដប់
(ឧ.) 1263	1000	1200	1260
1825	1825→	1825→	1825→
6477	6477→	6477→	6477→
8900	8900→	8900→	8900→
4899	4899→	4899→	4899→

ពេលបង្កត់លេខចំនួន គួរមើលខ្ទង់ដែលនៅខាងស្តាំនៃខ្ទង់ដែលចង់បង្កត់ បើលេខចំនួននោះជា...

0, 1, 2, 3, 4 → ចុះ / 5, 6, 7, 8, 9 → ឡើង

(ឧ.) បង្កត់ត្រឹមខ្ទង់ «រយ» → យើងមើលខ្ទង់ «ដប់»

1	2	7	3
---	---	---	---

 មើល!

១០

១០ កិច្ចការផ្ទះ

ឈ្មោះ ៖ _____

១. ចូរបំពេញសញ្ញា « < , > , = » ក្នុង

ក. $184 \square 429$ ខ. $308 \square 302$ គ. $98 \square 102$

ឃ. $841 \square 814$ ង. $273 \square 273$ ច. $108 \square 109$

ឆ. $100 \square 30+60$ ជ. $400 \square 480-50$

ឈ. $130 \square 70+60$ ញ. $250 \square 270-20$

២. ចូរសរសេរចម្លើយដែលអាចដាក់ក្នុង ទាំងអស់

ក. $167 < 1\square 7$ _____

ខ. $324 > 32\square$ _____

គ. $\square 64 < 528$ _____

ឃ. $335 > 3\square 6$ _____

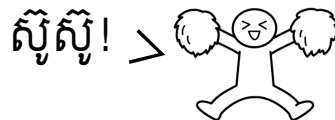

៣. ចូរបង្កាត់ចំនួន

ក.

6	3	4	5
---	---	---	---

 បង្កាត់ត្រឹមខ្ទង់ រយ គឺ

--	--	--	--

ខ.

2	6	6	8
---	---	---	---

 បង្កាត់ត្រឹមខ្ទង់ ដប់ គឺ

--	--	--	--

គ.

5	8	3	3
---	---	---	---

 បង្កាត់ត្រឹមខ្ទង់ ពាន់ គឺ

--	--	--	--

ឃ.

3	5	1	4
---	---	---	---

 បង្កាត់ត្រឹមខ្ទង់ រយ គឺ _____

ង.

4	1	6	5
---	---	---	---

 បង្កាត់ត្រឹមខ្ទង់ ដប់ គឺ _____

ច. $2\ 4\ 8\ 9$ បង្កាត់ត្រឹមខ្ទង់ ពាន់ គឺ _____

ឆ. $5\ 9\ 7\ 7$ បង្កាត់ត្រឹមខ្ទង់ រយ គឺ _____

៣. ចូរបំពេញតារាងអោយបានត្រឹមត្រូវដោយបង្កាត់លេខចំនួន

	ពាន់	រយ	ដប់
(ខ.) 7248	7000	7200	7250
4728			
6810			
2399			
3024			

១១

វិធីគុណ ①

ចំណុចសំខាន់

កាលដែលចង់បូកចំនួនដូចគ្នាច្រើនដង

យើងប្រើ «វិធីគុណ» ដើម្បីអោយស្រួលយល់ជាង



ចំណោទ

ចូរបំពេញចំនួននៅក្នុង □

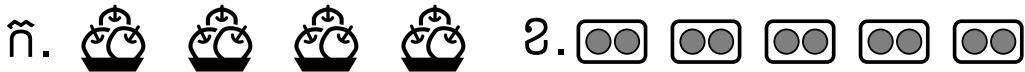

$3 \times \square = 12$

$2 \times \square = 10$



$5 \times \square = 15$

$\square \times \square = 16$

ចំណោទ

ចូរគណនាចំនួនខាងក្រោម

- | | | | |
|------------------|------------------|------------------|------------------|
| $2 \times 1 = 2$ | $3 \times 1 = 3$ | $4 \times 1 = 4$ | $5 \times 1 = 5$ |
| $2 \times 2 =$ | $3 \times 2 =$ | $4 \times 2 =$ | $5 \times 2 =$ |
| $2 \times 3 =$ | $3 \times 3 =$ | $4 \times 3 =$ | $5 \times 3 =$ |
| $2 \times 4 =$ | $3 \times 4 =$ | $4 \times 4 =$ | $5 \times 4 =$ |
| $2 \times 5 =$ | $3 \times 5 =$ | $4 \times 5 =$ | $5 \times 5 =$ |
| $2 \times 6 =$ | $3 \times 6 =$ | $4 \times 6 =$ | $5 \times 6 =$ |
| $2 \times 7 =$ | $3 \times 7 =$ | $4 \times 7 =$ | $5 \times 7 =$ |
| $2 \times 8 =$ | $3 \times 8 =$ | $4 \times 8 =$ | $5 \times 8 =$ |
| $2 \times 9 =$ | $3 \times 9 =$ | $4 \times 9 =$ | $5 \times 9 =$ |
| $2 \times 10 =$ | $3 \times 10 =$ | $4 \times 10 =$ | $5 \times 10 =$ |

ឈ្មោះ ៖

លំហាត់ ១. ចូរគុណចំនួនរួចបំពេញចន្លោះ

ក. $2 \times 4 =$ ខ. $3 \times 5 =$ គ. $4 \times 3 =$

ឃ. $5 \times 6 =$ ង. $2 \times 8 =$ ច. $4 \times 7 =$

ឆ. $3 \times 3 =$ ជ. $5 \times 8 =$ ឈ. $2 \times 9 =$

២. ចូររកចម្លើយនៃវិធីគុណ

- ក. សរសេរសញ្ញា «○» នៅចម្លើយនៃ « $2 \times ?$ » ទាំងអស់
- ខ. សរសេរសញ្ញា «◇» នៅចម្លើយនៃ « $3 \times ?$ » ទាំងអស់
- គ. សរសេរសញ្ញា «△» នៅចម្លើយនៃ « $4 \times ?$ » ទាំងអស់
- ឃ. សរសេរសញ្ញា «×» នៅចម្លើយនៃ « $5 \times ?$ » ទាំងអស់

0	1	2	3	4	5	6	7	8	9	10
	11	12	13	14	15	16	17	18	19	20
	21	22	23	24	25	26	27	28	29	30
	31	32	33	34	35	36	37	38	39	40
	41	42	43	44	45	46	47	48	49	50

ទោះបីជាបូកទាំងគូគុណទី១និងគូគុណទី២

ចម្លើយនៃវិធីគុណនៅតែដូចគ្នា



ពិន្ទុ

១១

កិច្ចការផ្ទះ

ឈ្មោះ ៖ _____



១. ចូរបំពេញចំនួននៅក្នុង □

ក. $3 + 3 + 3$
→ $\square \times \square = \square$

ខ. $2 + 2 + 2 + 2 + 2$
→ $\square \times \square = \square$

គ. $4 + 4 + 4 + 4$
→ $\square \times \square = \square$

ឃ. $3 + 3 + 3 + 3 + 3 + 3$
→ $\square \times \square = \square$

ង. $5 + 5 + 5 + 5 + 5 + 5 + 5$
→ $\square \times \square = \square$

ច. $2 + 2 + 2 + 2 + 2 + 2 + 2 + 2$
→ $\square \times \square = \square$

២. ចូរគុណចំនួនរួចបំពេញចន្លោះ

ក. $2 \times 5 =$

ខ. $5 \times 9 =$

គ. $5 \times 2 =$

ឃ. $2 \times 3 =$

ង. $4 \times 1 =$

ច. $2 \times 9 =$

ឆ. $4 \times 6 =$

ជ. $3 \times 8 =$

ឈ. $3 \times 7 =$

ញ. $4 \times 5 =$

ដ. $4 \times 3 =$

ប. $4 \times 8 =$

៣. ចូរគូសបន្ទាត់អោយបានត្រឹមត្រូវ

$5 \times 2 = 10$

$3 \times 4 =$

$2 \times 2 =$

$4 \times 4 =$

$3 \times 5 =$

$4 \times 3 =$

$5 \times 3 =$

$2 \times 8 =$

$2 \times 5 = 10$

$4 \times 1 =$

៤. ចូរឆ្លើយចំណោទខាងក្រោម

ក. ក្នុងមួយប្រអប់មាន 3 នំ ទាំងអស់មាន 6 ប្រអប់ តើនំទាំងអស់មានប៉ុន្មាន?

$\square \times \square = \square$ (ចម្លើយ) _____ នំ

ខ. ឡានអាចជិះ 4 នាក់ បើមានឡាន 5 គ្រឿង អាចជិះប៉ុន្មាននាក់?

$\square \times \square = \square$ (ចម្លើយ) _____ នាក់

គ. មួយខ្សែ 5 ម បើមាន 5 ខ្សែប៉ុន្មានម?

$\square \times \square = \square$ (ចម្លើយ) _____ ម

១២

វិធីគុណ ②

ឈ្មោះ ៖ _____

ចំណោទ

ចូរគណនាចំនួនខាងក្រោម

$6 \times 1 = 6$	$7 \times 1 = 7$	$8 \times 1 = 8$	$9 \times 1 = 9$
$6 \times 2 =$	$7 \times 2 =$	$8 \times 2 =$	$9 \times 2 =$
$6 \times 3 =$	$7 \times 3 =$	$8 \times 3 =$	$9 \times 3 =$
$6 \times 4 =$	$7 \times 4 =$	$8 \times 4 =$	$9 \times 4 =$
$6 \times 5 =$	$7 \times 5 =$	$8 \times 5 =$	$9 \times 5 =$
$6 \times 6 =$	$7 \times 6 =$	$8 \times 6 =$	$9 \times 6 =$
$6 \times 7 =$	$7 \times 7 =$	$8 \times 7 =$	$9 \times 7 =$
$6 \times 8 =$	$7 \times 8 =$	$8 \times 8 =$	$9 \times 8 =$
$6 \times 9 =$	$7 \times 9 =$	$8 \times 9 =$	$9 \times 9 =$
$6 \times 10 =$	$7 \times 10 =$	$8 \times 10 =$	$9 \times 10 =$

ចូររកចម្លើយនៃវិធីគុណ

0	1	2	3	4	5	6	7	8	9	10
11	12	13	14	15	16	17	18	19	20	
21	22	23	24	25	26	27	28	29	30	
31	32	33	34	35	36	37	38	39	40	
41	42	43	44	45	46	47	48	49	50	
51	52	53	54	55	56	57	58	59	60	
61	62	63	64	65	66	67	68	69	70	
71	72	73	74	75	76	77	78	79	80	
81	82	83	84	85	86	87	88	89	90	

« $6 \times ?$ » → ○

« $7 \times ?$ » → ◇

« $8 \times ?$ » → △

« $9 \times ?$ » → ✕



លំហាត់ ១. ចូរគុណចំនួនរួចបំពេញចន្លោះ

- | | | | |
|-------------------|-------------------|-------------------|-------------------|
| ក. $6 \times 3 =$ | ខ. $8 \times 4 =$ | គ. $7 \times 2 =$ | ឃ. $9 \times 5 =$ |
| ង. $8 \times 2 =$ | ច. $9 \times 3 =$ | ឆ. $6 \times 5 =$ | ជ. $7 \times 4 =$ |
| ឈ. $6 \times 6 =$ | ញ. $7 \times 7 =$ | ដ. $8 \times 5 =$ | ប. $9 \times 8 =$ |
| ឡ. $7 \times 8 =$ | ឈ. $9 \times 7 =$ | ណ. $8 \times 6 =$ | ត. $6 \times 8 =$ |

២. ចូរឆ្លើយចំណោទខាងក្រោម

ក. ក្នុងមួយប្រអប់មាន 5 នំ ទាំងអស់មាន 7 ប្រអប់ តើនំទាំងអស់មានប៉ុន្មាន ?

\times = (ចម្លើយ) _____ នំ

ខ. ឡានអាចជិះ 7 នាក់ បើមានឡាន 6 គ្រឿង អាចជិះប៉ុន្មាននាក់ ?

\times = (ចម្លើយ) _____ នាក់

គ. មួយខ្សែ 9 ម បើមាន 8 ខ្សែប៉ុន្មានម ?

\times = (ចម្លើយ) _____ ម

បើភ្លេចចម្លើយនៃគុណ មានរបៀបដោះស្រាយ 2 ប្រភេទ !

① បូកមួយដងៗ ចាប់ពីកន្លែងដែលចាំ

$8 \times 5 = 40 \rightarrow 40 + 8 = 48 \rightarrow 48 + 8 = 56$

② បំបែកគុណទី 1 (ឬទី 2)

$7 = 5 + 2 \rightarrow 8 \times 5 = 40 \quad 8 \times 2 = 16 \rightarrow 40 + 16 = 56$

$8 \times 7 = ??$?

ពិន្ទុ

--

១២

កិច្ចការផ្ទះ

ឈ្មោះ ៖ _____



១. ចូរបំពេញចំនួននៅក្នុង □

ក. $6 + 6 + 6 + 6$
→ □ × □ = □

ខ. $8 + 8 + 8$
→ □ × □ = □

គ. $7 + 7 + 7 + 7 + 7$
→ □ × □ = □

ឃ. $9 + 9 + 9 + 9 + 9 + 9$
→ □ × □ = □

ង. $6 + 6 + 6$
→ □ × □ = □

ច. $7 + 7 + 7 + 7 + 7 + 7 + 7$
→ □ × □ = □

២. ចូរគុណចំនួនរួចបំពេញចន្លោះ

ក. $7 \times 3 =$

ខ. $8 \times 4 =$

គ. $9 \times 8 =$

ឃ. $6 \times 3 =$

ង. $9 \times 2 =$

ច. $7 \times 6 =$

ឆ. $9 \times 4 =$

ជ. $7 \times 2 =$

ឈ. $7 \times 7 =$

ញ. $6 \times 7 =$

ដ. $9 \times 5 =$

ប. $8 \times 6 =$

៣. ចូរគូសបន្ទាត់អោយបានត្រឹមត្រូវ

$6 \times 9 = 54$

$7 \times 5 =$

$6 \times 4 =$

$8 \times 9 =$

$8 \times 6 =$

$9 \times 8 =$

$5 \times 7 =$

$6 \times 8 =$

$9 \times 6 = 54$

$8 \times 3 =$

៤. ចូរឆ្លើយចំណោទខាងក្រោម

ក. កីឡាករមួយក្រុមមានមនុស្ស 5 នាក់ ។ បើធ្វើ 2 ក្រុមមានមនុស្សប៉ុន្មាននាក់ ?

□ × □ = □ (ចម្លើយ) _____ នាក់

ខ. ខ្ញុំបេះផ្លែដូងបាន 4 ធ្លាយ ។ ក្នុងមួយធ្លាយមានផ្លែដូង 9 ។ តើខ្ញុំបេះផ្លែដូងបានទាំងអស់ប៉ុន្មានផ្លែ ?

□ × □ = □ (ចម្លើយ) _____ ផ្លែ

១៣ វិធីគុណ ③

ឈ្មោះ ៖

ចំណោទ ចូរគិតអំពីការគណនាខាងក្រោម

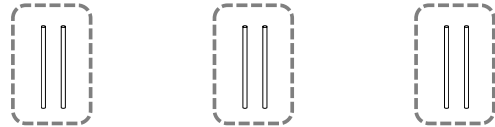
 $\rightarrow \square \times 3 = \square$

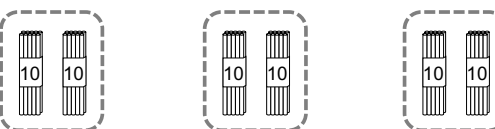
 $\rightarrow \square \times \square = \square$

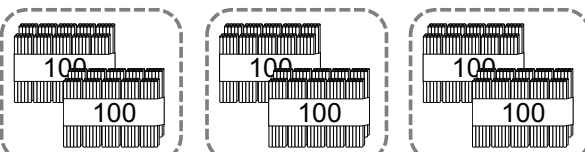
 $\rightarrow \square \times \square = \square$

ចូរផ្ដោតលើ ចំនួន «លេខ០»

ចំណុចសំខាន់

បើ «តួគុណទី១» កើនឡើង 10 ដង 100 ដង នោះចម្លើយក៏ទៅជា 10 ដង 100 ដងដែរ

ពន្យល់

របៀបសរសេរវិធីគុណតាមជួរឈរ

23×3

		2	3
x			3

សរសេរតែបន្តិច

		2	3
x			3
			9

① ខ្ទង់រាយ $3 \times 3 = 9$

		2	3
x			3
		6	9

② ខ្ទង់ដប់ $2 \times 3 = 6$

18×7

		1	8
x			7

ត្រូវការត្រាទុក ☹️

		1	8
x			7
		5	

① ខ្ទង់រាយ $8 \times 7 = 56$
សរសេរលេខ «លេខ 5» នៅលើខ្ទង់ដប់

		1	8
x			7
		1	2

② ខ្ទង់រាយ $1 \times 7 = 7$
 $\rightarrow 7 + 5 = 12$

ប្រើលេខហើយ គូសឆ្លុះចោល ដើម្បីស្រួលយល់

លំហាត់

ក. $10 \times 4 =$ ខ. $30 \times 3 =$ គ. $50 \times 6 =$
 ឃ. $70 \times 7 =$ ង. $90 \times 5 =$ ច. $60 \times 8 =$
 ឆ. $100 \times 5 =$ ជ. $200 \times 2 =$
 ឈ. $600 \times 5 =$ ញ. $800 \times 7 =$

ក. 32×2	ខ. 43×2	គ. 26×4	ឃ. 53×6																																																
<table border="1"><tr><td></td><td></td><td>3</td><td>2</td></tr><tr><td>x</td><td></td><td></td><td>2</td></tr><tr><td></td><td></td><td></td><td></td></tr></table>			3	2	x			2					<table border="1"><tr><td></td><td></td><td></td><td></td></tr><tr><td>x</td><td></td><td></td><td></td></tr><tr><td></td><td></td><td></td><td></td></tr></table>					x								<table border="1"><tr><td></td><td></td><td></td><td></td></tr><tr><td>x</td><td></td><td></td><td></td></tr><tr><td></td><td></td><td></td><td></td></tr></table>					x								<table border="1"><tr><td></td><td></td><td></td><td></td></tr><tr><td>x</td><td></td><td></td><td></td></tr><tr><td></td><td></td><td></td><td></td></tr></table>					x							
		3	2																																																
x			2																																																
x																																																			
x																																																			
x																																																			
ង. 82×3	ច. 76×4	ឆ. 83×6	ជ. 47×5																																																
<table border="1"><tr><td></td><td></td><td>8</td><td>2</td></tr><tr><td>x</td><td></td><td></td><td>3</td></tr><tr><td></td><td></td><td></td><td></td></tr></table>			8	2	x			3					<table border="1"><tr><td></td><td></td><td></td><td></td></tr><tr><td>x</td><td></td><td></td><td></td></tr><tr><td></td><td></td><td></td><td></td></tr></table>					x								<table border="1"><tr><td></td><td></td><td></td><td></td></tr><tr><td>x</td><td></td><td></td><td></td></tr><tr><td></td><td></td><td></td><td></td></tr></table>					x								<table border="1"><tr><td></td><td></td><td></td><td></td></tr><tr><td>x</td><td></td><td></td><td></td></tr><tr><td></td><td></td><td></td><td></td></tr></table>					x							
		8	2																																																
x			3																																																
x																																																			
x																																																			
x																																																			

1	2	3	4	5	6	7	8	9
1	2	3	4	5	6	7	8	9
2	4	6	8	10	12	14	16	18
3	6	9	12	15	18	21	24	27
4	8	12	16	20	24	28	32	36
5	10	15	20	25	30	35	40	45
6	12	18	24	30	36	42	48	54
7	14	21	28	35	42	49	56	63
8	16	24	32	40	48	56	64	72
9	18	27	36	45	54	63	72	81

តើអ្នកចាំវិធីគុណទាំងអស់ហើយឬនៅ?
 ប្រហែល អ្នកគិតថាវាពិបាកបំផុតនិងត្រូវចាំច្រើន
 ប៉ុន្តែ ទោះបីជាប្លុកទីតាំងតួគុណទី១ និងតួគុណទី២
 ចម្លើយនៃវិធីគុណនៅតែដូចគ្នា
 ដូច្នេះ គ្រាន់តែចាំថាការគណនាមាន 36 ប្រភេទ 😊

ឈ្មោះ

១៣

កិច្ចការផ្ទះ

ឈ្មោះ ៖ _____



១. ចូរបំពេញចំនួននៅក្នុង □

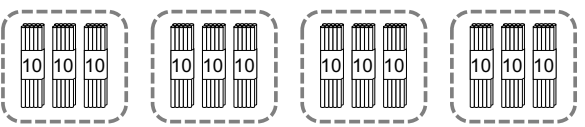

$$\square \times \square = \square$$

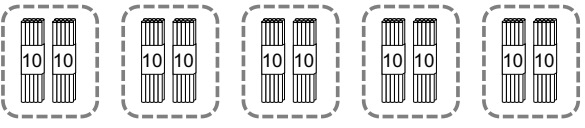

$$\square \times \square = \square$$

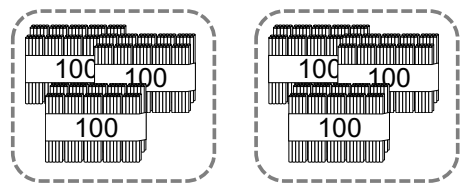

$$\square \times \square = \square$$

២. ចូរគុណចំនួនរួចបំពេញចន្លោះ

ក. $10 \times 4 =$

ខ. $20 \times 3 =$

គ. $30 \times 5 =$

ឃ. $60 \times 4 =$

ង. $80 \times 4 =$

ច. $50 \times 8 =$

ឆ. $100 \times 3 =$

ជ. $200 \times 4 =$

ឈ. $700 \times 4 =$

ញ. $800 \times 5 =$

៣. ចូរគុណចំនួនរួចបំពេញចន្លោះ

ក. 24×2

	2	4
x		2

ខ. 21×4

x		

គ. 33×3

x		

ឃ. 12×4

x		

ង. 43×3

x		

ច. 62×4

x		

ឆ. 74×2

x		

ជ. 91×5

x		

ឈ. 48×2

x		

ញ. 27×4

x		

ដ. 38×3

x		

ប. 25×2

x		

ខ. 52×7

x		

គ. 46×6

x		

ឃ. 73×8

x		

ង. 65×9

x		

ចំណោទ

មានផ្លែមៀន 12 ផ្លែ ចែកអោយ 3 នាក់ស្មើៗគ្នា តើម្នាក់ៗទទួលបានប៉ុន្មានផ្លែ?

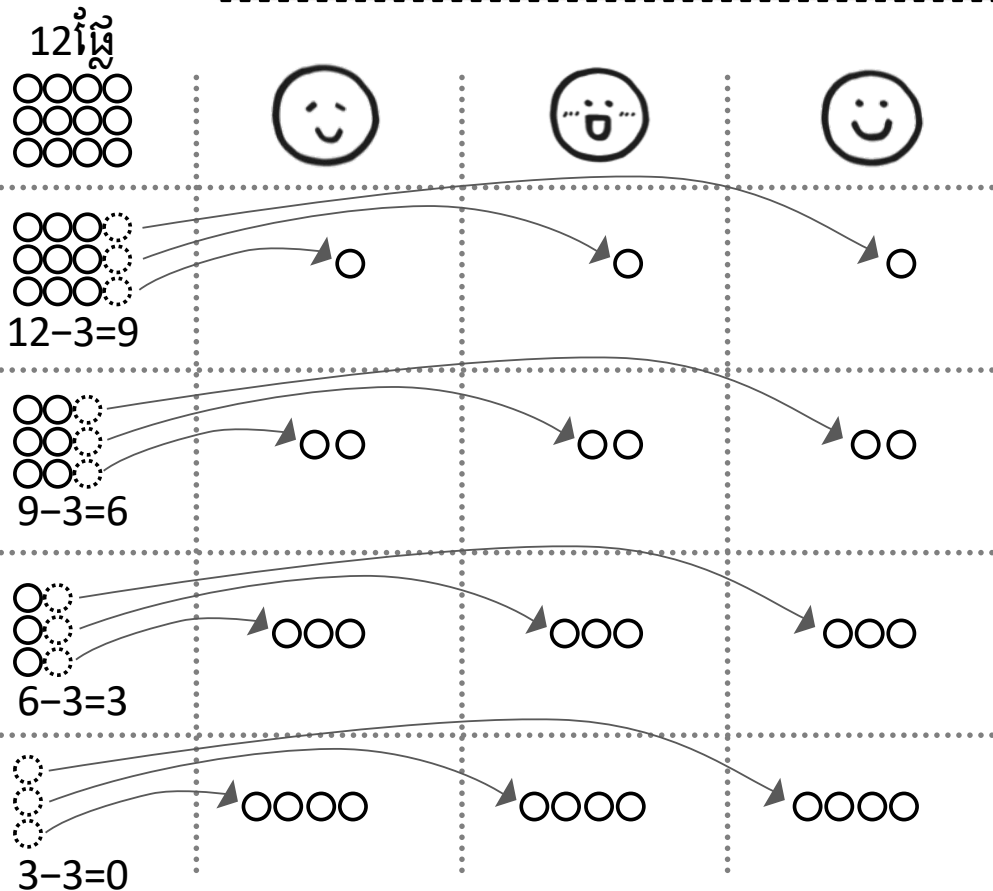

ចំណុចសំខាន់

បើចង់ដឹងថាលេខដូចគ្នាអាចដកបានប៉ុន្មានដង យើងបង្ហាញវាដោយប្រើ «វិធីចែក»
ចំណោទខាងលើ សរសេរដូចនេះ: $12 \div 3 = 4$

លំហាត់ ១. ចូរគណនាចំណោទខាងក្រោម

ក. ខ្ញុំមានស្ករគ្រាប់ 18 គ្រាប់ ចែកអោយក្មេងៗ 6 នាក់ស្មើៗគ្នា តើម្នាក់ៗទទួលបានប៉ុន្មានគ្រាប់?

$\square \div \square = \square$

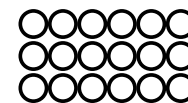

ខ. លោកគ្រូមានខ្មៅដៃ 20 ដើម ចែកអោយសិស្ស 5 នាក់ស្មើៗគ្នា តើម្នាក់ៗទទួលបានប៉ុន្មានដើម?

$\square \div \square = \square$

ក. $6 \div 3 =$ ខ. $10 \div 2 =$ គ. $15 \div 5 =$

ឃ. $8 \div 4 =$ ង. $14 \div 2 =$ ច. $40 \div 8 =$

ឆ. $32 \div 4 =$ ជ. $35 \div 7 =$ ឈ. $45 \div 9 =$

យើងអាចរកផលចែក ដោយរកក្នុងមេគុណនៃតំណាងចែក

$12 \div 3 = 4$

- $3 \times 1 = 3$
- $3 \times 2 = 6$
- $3 \times 3 = 9$
- $3 \times 4 = 12$

ពិន្ទុ



១. ចូរគណនាចំណោទខាងក្រោម

ក. ខ្ញុំមានស្ករគ្រាប់ 24គ្រាប់ ចែកអោយក្មេងៗ 4នាក់ស្មើៗគ្នា តើម្នាក់ៗទទួលបានប៉ុន្មានគ្រាប់?

$\square \div \square = \square$

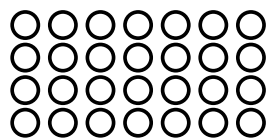

ខ. លោកគ្រូមានខ្មៅដៃ36ដើម ចែកអោយសិស្ស6នាក់ស្មើៗគ្នា តើម្នាក់ៗទទួលបានប៉ុន្មានដើម?

$\square \div \square = \square$

គ. ម្តាយទិញមង្កុត40ផ្លែ គាត់រៀបដាក់ក្នុងមួយបាន5ផ្លែស្មើៗគ្នា តើម្តាយរៀបបានប៉ុន្មានបាន?

$\square \div \square = \square$

ឃ. អ្នកគ្រូមានផ្កា56ដើម គាត់ចែកអោយក្មេងៗ7នាក់ តើក្មេងម្នាក់ៗបានផ្កាប៉ុន្មានដើម?

$\square \div \square = \square$

កី. $8 \div 2 =$

ខ. $6 \div 3 =$

គី. $10 \div 2 =$

ឃ. $12 \div 4 =$

ងី. $15 \div 5 =$

ច. $30 \div 6 =$

ឆី. $40 \div 8 =$

ជ. $24 \div 4 =$

ឈ. $27 \div 3 =$

ញ. $36 \div 6 =$

ដ. $48 \div 8 =$

ប. $54 \div 9 =$

ឌ. $49 \div 7 =$

ឍ. $45 \div 5 =$

១៥ វិធីចែក ②

ឈ្មោះ ៖ _____

ចំណោទ

ម៉ែមាននំ15 បើចែកអោយកូនម្នាក់3នំ
អាចចែកទៅអោយកូនបានប៉ុន្មាននាក់?

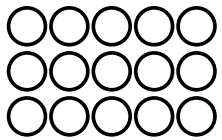

$\square \div \square = \square$ (ចម្លើយ) \square នាក់

ចំណុចសំខាន់

នៅពេលចង់ដឹងចំនួនចែកបានប៉ុន្មាននាក់
យើងប្រើ«វិធីចែក»ដែរ

ពន្យល់

ទំនាក់ទំនង«វិធីគុណ»និង«វិធីចែក»

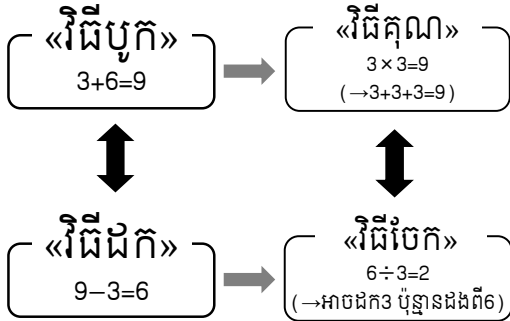

«វិធីបូក»និង«វិធីដក»
«វិធីគុណ»និង«វិធីចែក»
ជាវិធីផ្ទុយគ្នា
ដូច្នេះ យើងអាចដឹងចម្លើយរបស់វិធីចែក
ដោយប្រើវិធីគុណ

$21 \div 7 = \square$

$7 \times 1 = 7$
 $7 \times 2 = 14$
 $7 \times 3 = 21$
 $7 \times 4 = 28$
 ...

$21 \div 7 = \square$
 $\rightarrow 21 = 7 \times \square$
 ($7 \times \square = 21$)

លំហាត់ ១. ចូរគណនាចំណោទខាងក្រោម

ក. ឪពុកមានផ្លែស្វាយ 10ផ្លែ បើចែកអោយកូនម្នាក់ 2ផ្លែ
អាចចែកទៅអោយកូនបានប៉ុន្មាននាក់?

$\square \div \square = \square$ _____ នាក់

ក. ខ្ញុំមានខ្សែប្រវែង30ម បើកាត់ខ្សែនេះប្រវែង5មស្មើៗគ្នា
អាចកាត់បានប៉ុន្មានខ្សែ?

$\square \div \square = \square$ _____ ខ្សែ

- ក. $15 \div 5 =$ ខ. $20 \div 4 =$ គ. $36 \div 6 =$
- ឃ. $28 \div 7 =$ ង. $81 \div 9 =$ ច. $21 \div 3 =$
- ឆ. $64 \div 8 =$ ជ. $54 \div 6 =$ ឈ. $18 \div 2 =$

បើអត់ដឹងចម្លើយនៃវិធីចែក...

$16 \div 4 = ??$



①ដកម្តងមួយៗ

$16 - 4 = 12 \rightarrow 12 - 4 = 8 \rightarrow 8 - 4 = 4 \rightarrow 4 - 4 = 0$

②សាកល្បងគូររូប

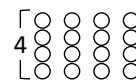

ពិន្ទុ

១៥

កិច្ចការផ្ទះ

ឈ្មោះ ៖ _____

១. ចូរបង្រៀមការគណនាដែលមានទំនាក់ទំនងគ្នាដោយគូសបន្ទាត់

$14 \div 2$

9×6

$28 \div 4$

2×7

$54 \div 9$

9×8

$49 \div 7$

4×7

$24 \div 6$

6×4

$72 \div 9$

7×7

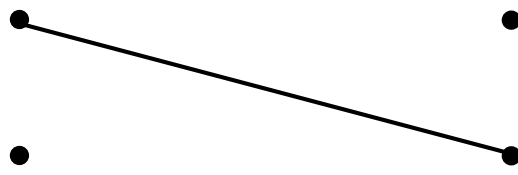

២. ចូរគណនាចំណោទខាងក្រោម

ក. សៀវភៅរឿងនេះមាន 81 ទំព័រ បើបងអាន 9 ទំព័រក្នុងមួយថ្ងៃ តើចំណាយពេលប៉ុន្មានថ្ងៃ ដើម្បីអានសៀវភៅនេះអស់?

$\square \div \square = \square$ _____ ថ្ងៃ

ខ. លោកគ្រូមានដីស 24 ដើម មួយថ្ងៃប្រើអស់ 4 ដើម តើចំណាយពេលប៉ុន្មានថ្ងៃ ប្រើដីសនេះអស់?

$\square \div \square = \square$ _____ គ្រឿន

ក. $40 \div 5 =$

ខ. $72 \div 9 =$

គ. $27 \div 3 =$

ឃ. $24 \div 4 =$

ង. $56 \div 7 =$

ច. $32 \div 8 =$

ឆ. $64 \div 8 =$

ជ. $30 \div 6 =$

ឈ. $18 \div 2 =$

ញ. $21 \div 3 =$

ដ. $18 \div 6 =$

ប. $50 \div 5 =$

១៦

វិធីចែក ③

ឈ្មោះ ៖ _____

ចំណោទ

អ្នកមានផ្លែមង្គុតដូចខាងក្រោម ចែកអោយ 3 នាក់ ស្មើៗគ្នា តើម្នាក់ៗទទួលបានប៉ុន្មានផ្លែ?

ករណីមាន

12 ផ្លែ

$\square \div 3 = \square$ ផ្លែ

- 3x1=3
- 3x2=6
- 3x3=9
- 3x4=12
- 3x5=15
- 3x6=18
- ⋮

ករណីមាន

15 ផ្លែ

$\square \div 3 = \square$ ផ្លែ

ករណីមាន

14 ផ្លែ

$\square \div 3 = ??$

«÷3» ដូច្នេះ ខ្ញុំត្រូវ រកក្នុងមេគុណ3...



$3 \times 3 = 9 \rightarrow$ គ្រប់

$4 \times 3 = 12 \rightarrow$ គ្រប់

$5 \times 3 = 15 \rightarrow$ មិនគ្រប់ទេ! ដូច្នេះ គិតថា $14 = 12 + 2$

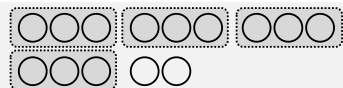

«14» គឺជាចំនួនចន្លោះ 12 និង 15

សរសេររបែបនេះ $\rightarrow 14 \div 3 = \square$ សំណល់ \square

ចំណុចសំខាន់

ពេលខ្លះការគណនា «វិធីចែក» អាចមានសំណល់ ដោយសារមិនអាចចែកជាចំទាំងអស់

លំហាត់

១. ចូរគូសហ៊ុម «ការគណនាដែលមានសំណល់»

$14 \div 3$

$20 \div 4$

$17 \div 2$

$18 \div 5$

$21 \div 7$

$48 \div 6$

$27 \div 9$

$26 \div 8$

$16 \div 4$

$26 \div 4$

$23 \div 7$

$35 \div 6$

២. ចូរឆ្លើយចំណោទខាងក្រោម

ក. $33 \div 5 =$ សំណល់

ង. $15 \div 2 =$ សំណល់

ខ. $16 \div 3 =$ សំណល់

ច. $22 \div 4 =$ សំណល់

គ. $33 \div 6 =$ សំណល់

ឆ. $16 \div 7 =$ សំណល់

ឃ. $50 \div 8 =$ សំណល់

ជ. $55 \div 9 =$ សំណល់

ត្រូវតែអោយ «សំណល់» តូចជាងតំណាងចែក

$\times 13 \div 4 = 2$ សំណល់ $5 \rightarrow$ នៅអាចចែកបាន (ធំជាង 4) $4 < 5$

$\checkmark 13 \div 4 = 3$ សំណល់ $1 \rightarrow 4 > 1$ OK!

ពិន្ទុ

១៦

កិច្ចការផ្ទះ

ឈ្មោះ ៖ _____

១. ចូរគូសហ៊ុម «ការគណនាដែលមានសំណល់»

- | | | | |
|-------------|-------------|-------------|-------------|
| $14 \div 3$ | $25 \div 5$ | $17 \div 4$ | $28 \div 5$ |
| $64 \div 8$ | $42 \div 6$ | $71 \div 9$ | $42 \div 8$ |
| $20 \div 4$ | $25 \div 3$ | $38 \div 8$ | $48 \div 6$ |
| $49 \div 7$ | $46 \div 8$ | $23 \div 3$ | $21 \div 7$ |

២. ចូរគណនាចំណោទខាងក្រោម

ក. ម្តាយទិញមង្កុត 52 ផ្លែ គាត់រៀបដាក់ក្នុងមួយចាន 7 ផ្លែស្មើៗគ្នា តើម្តាយរៀបបានប៉ុន្មានចាន? ហើយនៅសល់ប៉ុន្មានផ្លែ?

\div = សំណល់ បាន សំណល់ ផ្លែ

ខ. ខ្ញុំមានស្ករគ្រាប់ 70 គ្រាប់ ចែកអោយក្មេងៗ 9 នាក់ស្មើៗគ្នា តើម្នាក់ៗទទួលបានប៉ុន្មានគ្រាប់? នៅសល់ប៉ុន្មានគ្រាប់?

\div = សំណល់ គ្រាប់ សំណល់ គ្រាប់

៣. ចូរឆ្លើយចំណោទខាងក្រោម

- | | | | |
|------------------|-------|------------------|-------|
| ក. $59 \div 8 =$ | សំណល់ | ដ. $24 \div 5 =$ | សំណល់ |
| ខ. $16 \div 6 =$ | សំណល់ | ឋ. $38 \div 4 =$ | សំណល់ |
| គ. $47 \div 7 =$ | សំណល់ | ឌ. $28 \div 3 =$ | សំណល់ |
| ឃ. $45 \div 6 =$ | សំណល់ | ឍ. $64 \div 7 =$ | សំណល់ |
| ង. $25 \div 3 =$ | សំណល់ | ណ. $23 \div 4 =$ | សំណល់ |
| ច. $5 \div 2 =$ | សំណល់ | ត. $31 \div 5 =$ | សំណល់ |
| ឆ. $39 \div 9 =$ | សំណល់ | ថ. $27 \div 5 =$ | សំណល់ |
| ជ. $14 \div 3 =$ | សំណល់ | ទ. $57 \div 9 =$ | សំណល់ |
| ឈ. $18 \div 4 =$ | សំណល់ | ឍ. $15 \div 6 =$ | សំណល់ |
| ញ. $66 \div 7 =$ | សំណល់ | ន. $36 \div 8 =$ | សំណល់ |

១៧ វិធីចែក ④

ឈ្មោះ ៖ _____

ពន្យល់

របៀបសរសេរវិធីចែកតាមជួរឈរ

$$73 \div 3$$

សរសេររូបបែបនេះ

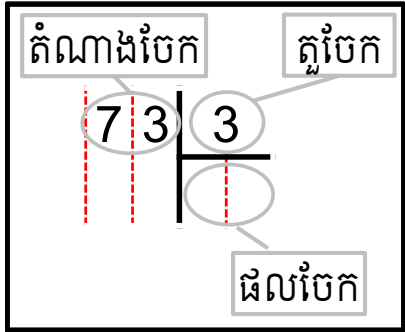

$$① 7 \div 3 = 2 \dots 1$$

$$② 13 \div 3 = 4 \dots 1$$

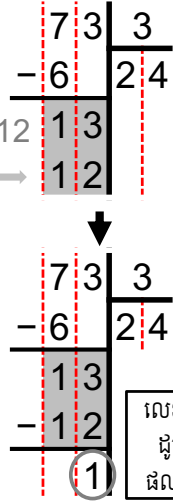
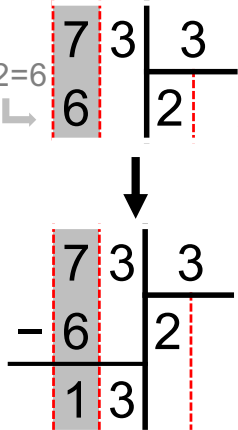

លេខ 1 ជា តួចជាងលេខ 3
ដូច្នេះបញ្ចប់ត្រឹមនេះ
ផលចែកគឺ 24 សំណល់ 1

$$324 \div 3$$

$$① 3 \div 3 = 1$$

② 2 តូចជាង 3 ដូច្នេះ

គិតថា $2 \div 3 = 0$ សំណល់ 2

$$③ 24 \div 3 = 8$$

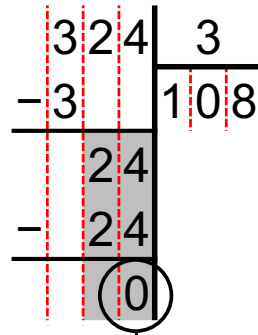
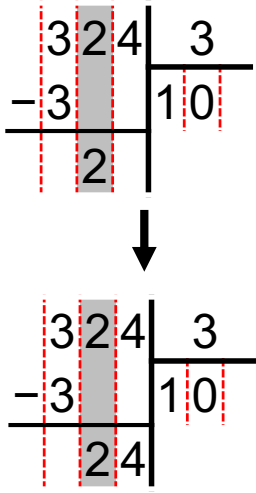
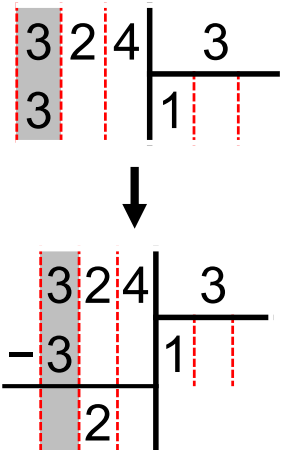

គ្មានសំណល់ ដូច្នេះ
បញ្ចប់ត្រឹមនេះ

លំហាត់ ១. ចូរចែកចំនួនសរសេរតាមជួរឈរ

ក. $96 \div 3$

ខ. $54 \div 2$

គ. $168 \div 4$

ឃ. $73 \div 6$

ង. $274 \div 5$

ច. $420 \div 8$

អនុវត្តច្រើនឆាប់ចេះលឿន

ស៊ូ ស៊ូ !!



ឈ្មោះ



១. ចូរចែកចំនួនសរសេរតាមជួរឈរ

ក. $84 \overline{) 4}$

ខ. $68 \overline{) 2}$

គ. $96 \overline{) 3}$

ឃ. $98 \overline{) 7}$

ង. $42 \overline{) 3}$

ច. $72 \overline{) 6}$

ឆ. $678 \overline{) 6}$

ជ. $267 \overline{) 3}$

ឈ. $358 \overline{) 2}$

ក. $55 \div 2$

ខ. $56 \div 3$

គ. $85 \div 7$

ឃ. $91 \div 8$

ង. $73 \div 5$

ច. $82 \div 5$

ឆ. $594 \div 5$

ជ. $376 \div 6$

ឈ. $959 \div 4$

១៨ ប្រវែង

ឈ្មោះ ៖ _____

ចំណោទ

ចូរដាក់លេខតាមលំដាប់ប្រវែងវែងខ្លី

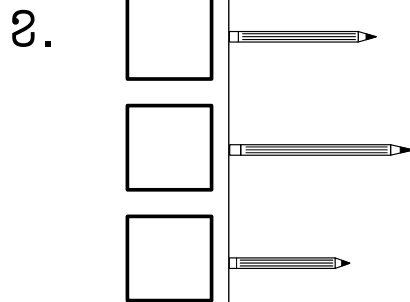
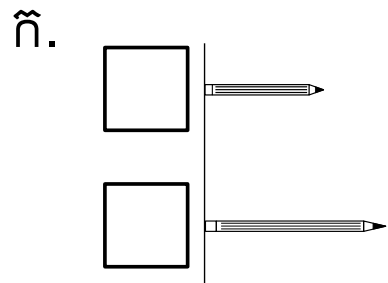

បើយើងចង់ប្រាប់ប្រវែងទៅមិត្តនៅឆ្ងាយ តើយើងគួរធ្វើដូចម្តេច?

គេមិនអាចប្រាប់ពីប្រវែងត្រូវគ្នាទេ



ខ្មៅដៃខ្ញុំវែង!



វែង?

មានឯកតា «ម៉ែត្រ» «ដេស៊ីម៉ែត្រ» «សង់ទីម៉ែត្រ» ជាដើម សម្រាប់បង្ហាញអំពីប្រវែង យើងអាចប្រាប់គ្នាពីប្រវែងត្រូវជាមួយមនុស្សនៅលើពិភពលោកដោយប្រើឯកតានេះ

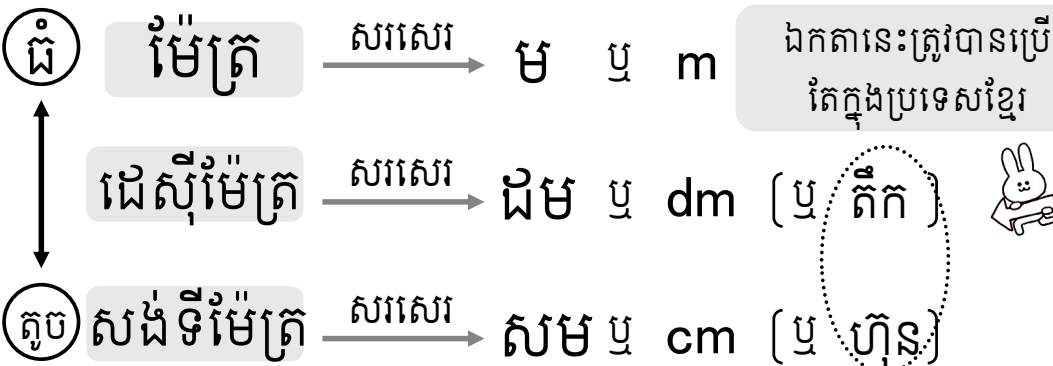

ចូរបំពេញចំនួននៅក្នុង □

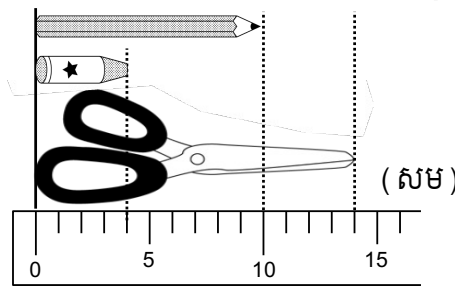

- ក. ខ្មៅដៃមានប្រវែង □ សម
- ខ. កូលរមានប្រវែង □ សម
- គ. កន្ត្រៃមានប្រវែង □ សម

ចំណុចសំខាន់

1ម = 10ដម = 100សម

ចូរបំពេញចំនួននៅក្នុង □

- ក. 2ម = □ សម
- ខ. 5ម = □ សម
- គ. 3ដម = □ សម
- ឃ. 15ដម = □ សម
- ង. 200សម = □ ម
- ច. 600សម = □ ម
- ឆ. 50ដម = □ ម
- ជ. 180សម = □ ដម

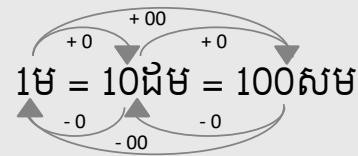



នៅពេលកែ«ម»ទៅ«សម» ថែម«0»ពីទៀត
នៅពេលកែ«សម»ទៅ«ម» លុប«0»ពីចេញ

១៨



កិច្ចការផ្ទះ

ឈ្មោះ ៖ _____

ចំណោទ ១. ចូរដាក់សញ្ញា « ✓ » ក្នុងប្រអប់វត្ថុដែលវែងជាងគេ

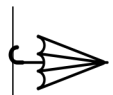
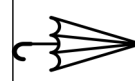
ក.  

ខ.  

គ.   

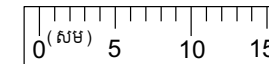
ឃ. 

ង. 200 សម

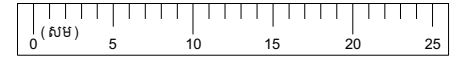

350 សម

២. ចូរដាក់សញ្ញា « < , > , = » ក្នុងប្រអប់អោយបានត្រឹមត្រូវ

ក. 25 សម 5 ម

ង. 40 ម 38 ម

ខ. 30 ដម 2 ម

ប. 100 សម 2 ដម

គ. 400 សម 4 ម

ឆ. 55 ដម 5 ម

ឃ. 40 ដម 440 សម

ជ. 30 សម 3 ដម

៣. ចូរដាក់ចំនួនក្នុងប្រអប់ឲ្យបានត្រឹមត្រូវ

ក. 5 ម = សម

ឈ. 3 ម = ដម

ខ. 7 ម = សម

ញ. 12 ម = ដម

គ. 8 ដម = សម

ដ. 30 ម = ដម

ឃ. 12 ដម = សម

ប. 150 ដម = ម

ង. 4 ម = សម

ឡ. 1800 សម = ម

ច. 8 ម = សម

ឈ. 50 ដម = ម

ឆ. 600 សម = ដម

ណ. 300 សម = ម

ជ. 240 សម = ដម

ត. 150 ដម = ម

១៧

ទម្ងន់

ចំណោទ

ចូរដាក់សញ្ញា ✓ នៅក្នុងប្រអប់ដែលមានរបស់ធ្ងន់ជាងគេ

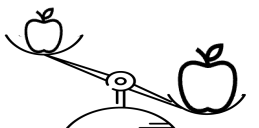

កី. 

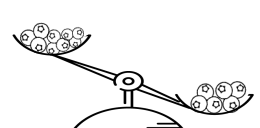

ខ. 

គី. 

បើយើងចង់ប្រាប់ទម្ងន់ទៅអ្នកផ្សេង
តើយើងគួរធ្វើដូចម្តេច?

គេមិនអាចប្រាប់ពីទម្ងន់ត្រូវគ្នាទេ 

ទម្ងន់ខ្ញុំដូចផ្លែ! ស្រាលណាស់

មានឯកតា «គីឡូក្រាម» «ក្រាម» ជាដើម សម្រាប់បង្ហាញអំពីទម្ងន់
យើងអាចប្រាប់គ្នាពីទម្ងន់ត្រូវជាមួយមនុស្សនៅលើពិភពលោកដោយប្រើឯកតានេះ

ធំ គីឡូក្រាម $\xrightarrow{\text{សរសេរ}}$ គីកី ឬ kg

ខ្នាំ $\xrightarrow{\text{សរសេរ}}$ ខ្នាំ  «ខ្នាំ» ជាត្រូវបានប្រើ
នៅក្នុងតែប្រទេសខ្មែរ

តូច ក្រាម $\xrightarrow{\text{សរសេរ}}$ កី ឬ g

ឈ្មោះ ៖

ចូរបំពេញចំនួននៅក្នុង □

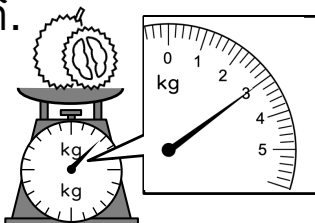
កី.  គីកី

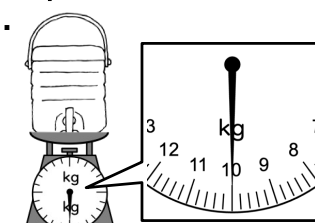
ខ.  គីកី

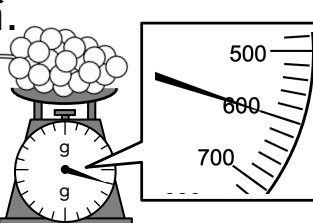
គី.  កី

ចំណុចសំខាន់ 1គីកី = 10ខ្នាំ = 1000កី

ចូរបំពេញចំនួននៅក្នុង □

កី. 2គីកី = កី ង. 200កី = ខ្នាំ

ខ. 5គីកី = កី ប. 600កី = ខ្នាំ

គី. 3ខ្នាំ = កី ឆ. 5000កី = គីកី

ឃ. 15ខ្នាំ = កី ជ. 180ខ្នាំ = គីកី

គក	ខាំ		កី
1	0	0	0

1គីកី=1000កី

នៅពេលកែ«គក»ទៅ«កី» ថែម«0»បីទៀត
នៅពេលកែ«កី»ទៅ«គក» លុប«0»បីចេញ



១៩

កិច្ចការផ្ទះ

ឈ្មោះ ៖ _____

ចំណោទ

១. ចូរដាក់សញ្ញា \checkmark នៅក្នុងប្រអប់ដែលមានរបស់ធ្ងន់ជាងគេ

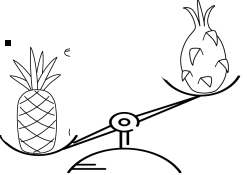
ក. 

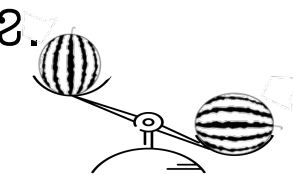
ខ. 

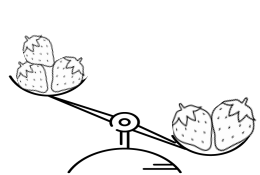
គ. 

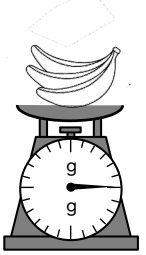
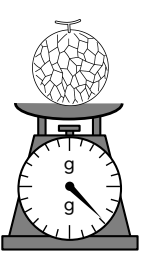
ឃ.  

ង. 400ក្រ 350ក្រ

២. ចូរដាក់សញ្ញា « $<$, $>$, $=$ » ក្នុងប្រអប់អោយបានត្រឹមត្រូវ

ក. 235ក្រ 2គីក្រ ង. 550ក្រ 6ខ្ទាំង

ខ. 30ខ្ទាំង 30ក្រ ប. 2500ក្រ 2គីក្រ

គ. 45ខ្ទាំង 4គីក្រ ឆ. 3000ក្រ 200ខ្ទាំង

ឃ. 650ក្រ 6គីក្រ ជ. 15គីក្រ 200ខ្ទាំង

៣. ចូរដាក់ចំនួនក្នុងប្រអប់ឲ្យបានត្រឹមត្រូវ

ក. 3គីក្រ = ក្រ ឈ. 2គីក្រ = ខ្ទាំង

ខ. 8គីក្រ = ក្រ ញ. 15គីក្រ = ខ្ទាំង

គ. 9ខ្ទាំង = ក្រ ដ. 24គីក្រ = ខ្ទាំង

ឃ. 13ខ្ទាំង = ក្រ ប. 300ខ្ទាំង = គីក្រ

ង. 3គីក្រ = ក្រ ខ. 4000ក្រ = គីក្រ

ច. 7គីក្រ = ក្រ ឈ. 250ខ្ទាំង = គីក្រ

ឆ. 800ក្រ = ខ្ទាំង ណ. 2000ក្រ = គីក្រ

ជ. 300ក្រ = ខ្ទាំង ត. 430ខ្ទាំង = គីក្រ

ចំណុះ

ឈ្មោះ ៖



ចំណោទ ចូរដាក់សញ្ញា ✓ នៅក្នុងប្រអប់ដែលមានចំណុះច្រើនជាង

កី.

ខ.

គី.

បើយើងចង់ប្រាប់ចំណុះនៃវត្ថុទៅអ្នកផ្សេង តើយើងគួរធ្វើដូចម្តេច?

គេមិនអាចប្រាប់ពីចំណុះត្រូវគ្នាទេ

ដបខ្ញុំមានចំណុះ ៣ កែវ

ដបអ្នកតូចណាស់

មានឯកតា «លីត្រ» «មិល្លីលីត្រ» ជាដើម សម្រាប់បង្ហាញអំពីចំណុះ យើងអាចប្រាប់គ្នាពីចំណុះត្រូវជាមួយមនុស្សនៅលើពិភពលោកដោយប្រើឯកតានេះ

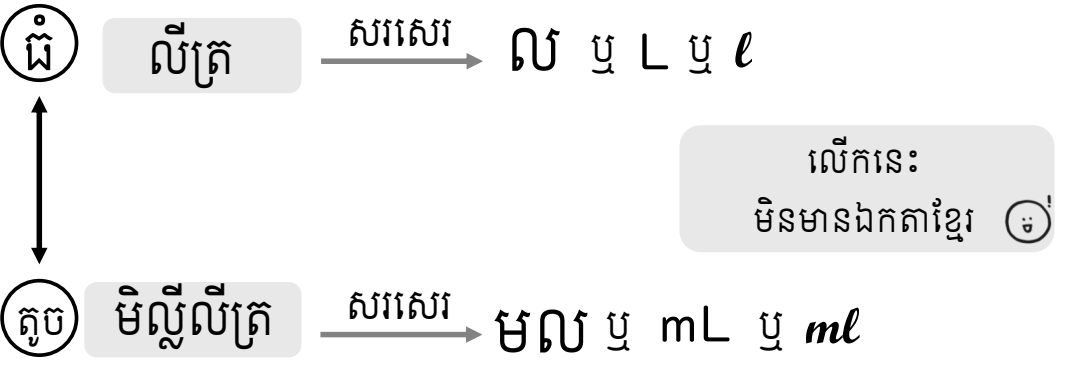

ចូរបំពេញចំនួននៅក្នុង □

កី. មល

ខ. ល

គី. មល

ចំណុចសំខាន់ 1ល = 1000មល

ចូរបំពេញចំនួននៅក្នុង □

កី. 2ល = មល ឃ. 2000មល = ល

ខ. 4ល = មល ង. 6000មល = ល

គី. 9ល = មល ច. 5000មល = ល

ឆ. 2500មល + 1500មល = មល = ល

ឯកតាមានច្រើនប្រភេទ តោះបញ្ជាក់ម្តងទៀតដើម្បីកុំឲ្យច្រឡំ!

ប្រវែង \rightarrow «ម» «សម» ម៉ែត្រ \rightarrow ទម្ងន់ \rightarrow «គីកិ» «កិ» គីឡូក្រាម \rightarrow ចំណុះ \rightarrow «ល» «មល» លីត្រ



ចំណោទ

១. ចូរដាក់សញ្ញា ✓ នៅក្នុងប្រអប់ដែលមានច្រើនជាងគេ

ក.

ខ.

គ.

ឃ.

ង. 200មល
 400មល

២. ចូរដាក់សញ្ញា « < , > , = » ក្នុងប្រអប់អោយបានត្រឹមត្រូវ

ក. 250មល 300មល ង. 50ល 5000មល

ខ. 5ល 8ល ប. 250មល 2ល

គ. 25ល 25មល ឆ. 5000មល 5ល

ឃ. 200ល 200មល ជ. 8ល 1800មល

៣. ចូរដាក់ចំនួនក្នុងប្រអប់ឲ្យបានត្រឹមត្រូវ

ក. 3ល = មល ឈ. 2000មល = ល

ខ. 8ល = មល ញ. 7000មល = ល

គ. 10ល = មល ឈ. 10000មល = ល

ឃ. 15ល = មល ញ. 12000មល = ល

៤. ចូរជ្រើសរើស «ឯកតា» នៅក្នុងប្រអប់ ហើយសរសេរឯកតានៅខាងស្តាំឲ្យបានត្រឹមត្រូវ

សម	ហ៊ុន	ម៉ោង	ប្រវែង
គីក	ក	មល	សម,
ល	នាទី	ដម	ទម្ងន់
			ចំណុះ

២១

ធរណីមាត្រ

ចូរចាំឈ្មោះរបស់រូបធរណីមាត្រ



សាកសរសេរ 2 ដង

ធរណីមាត្រមានវិមាត្រពីរ



ត្រីកោណ

ត្រីកោណ

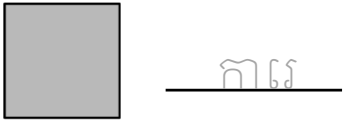

ការេ

ការេ

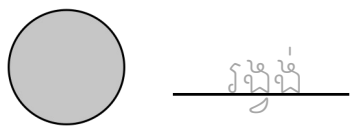

រង្វង់

រង្វង់



ចតុកោណកែង

ចតុកោណកែង

ធរណីមាត្រមានវិមាត្របី

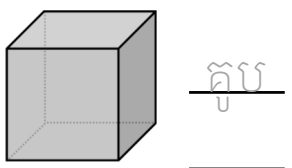

គូប

គូប

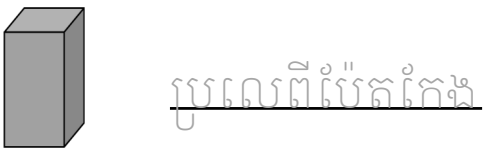

ប្រលេពីប៉ែតកែង

ប្រលេពីប៉ែតកែង

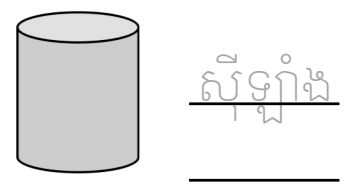

ស៊ីឡាំង

ស៊ីឡាំង

អង្កត់ បន្ទាត់



អង្កត់

«អង្កត់» ជាផ្នែកមួយនៃបន្ទាត់

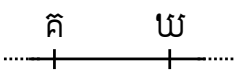

បន្ទាត់

«បន្ទាត់» គ្មានព្រំដែនទេ

ឈ្មោះ ៖



រូបធរណីមាត្រដែលមានជ្រុង 4

ហៅថា «ចតុកោណ»

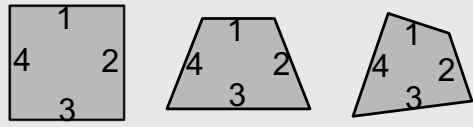

រូបធរណីមាត្រដែលមានជ្រុង 3

ហៅថា «ត្រីកោណ»

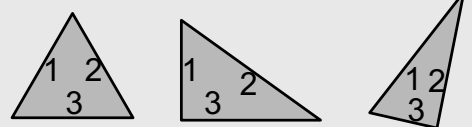

មានប្រភេទច្រើនក្នុង «ចតុកោណ» និង «ត្រីកោណ»

ចូរគូសបន្ទាត់អោយបានត្រឹមត្រូវ

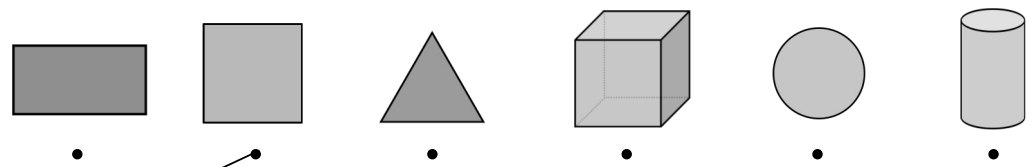

ការេ ត្រីកោណ រង្វង់ ចតុកោណកែង គូប ស៊ីឡាំង

ចូរជ្រើសរើស «ចតុកោណ» និង «ត្រីកោណ» នៅក្នុងប្រអប់ ហើយសរសេរចម្លើយអក្សរនោះ

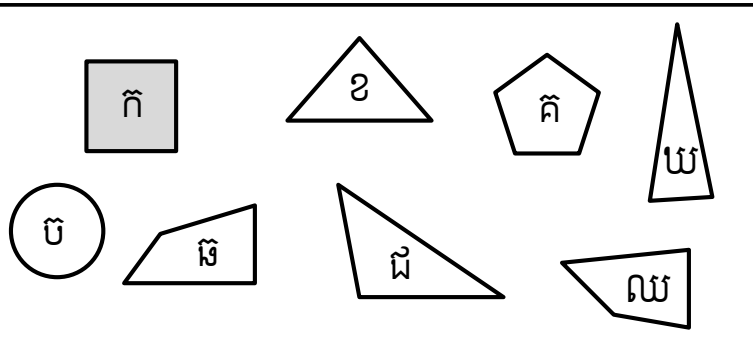

ចតុកោណ

ក,

ត្រីកោណ

២១ កិច្ចការផ្ទះ

ឈ្មោះ ៖ _____

១. ចូរសរសេរឈ្មោះរបស់រូបធរណីមាត្រ

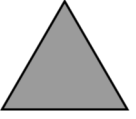

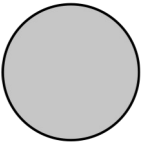

កី.  _____

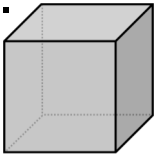
ខ.  _____

គី.  _____

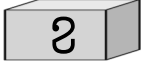
ឃ.  _____

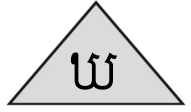
៣. ចូរជ្រើសរើស «ធរណីមាត្រមានវិមាត្រពីរ» និង «ធរណីមាត្រមានវិមាត្របី» នៅក្នុងប្រអប់ ហើយសរសេរចម្លើយអក្សរនោះ

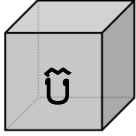





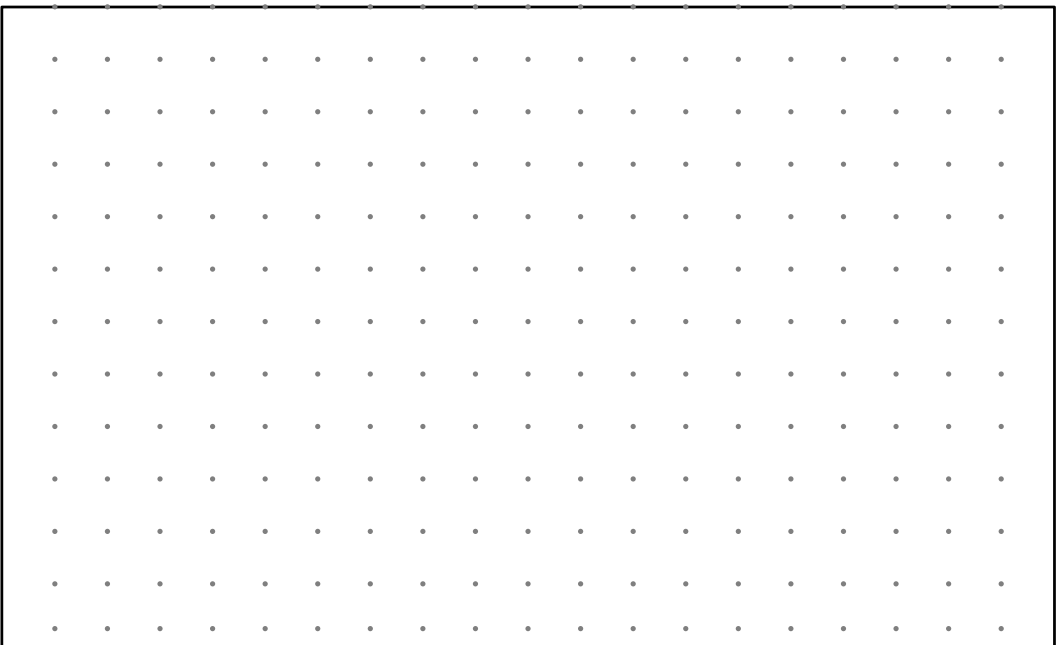

ធរណីមាត្រមានវិមាត្រពីរ
កី, _____

ធរណីមាត្រមានវិមាត្របី

២. ចូរគូសរូប «ត្រីកោណ» ពីរ និង «ចតុកោណ» ពីរ ក្នុងប្រអប់ខាងក្រោម

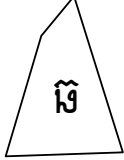
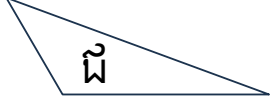

៤. ចូរមើលក្នុងប្រអប់ហើយឆ្លើយសំណួរខាងក្រោម

- មួយណាត្រីកោណ?
.....
- មួយណាការ?
.....
- មួយណារង្វង់?
.....
- មួយណាប្រលេពីប៉ែតកែង?
.....